

# MB45

SYSTÈME DE PORTES ET FENÊTRES

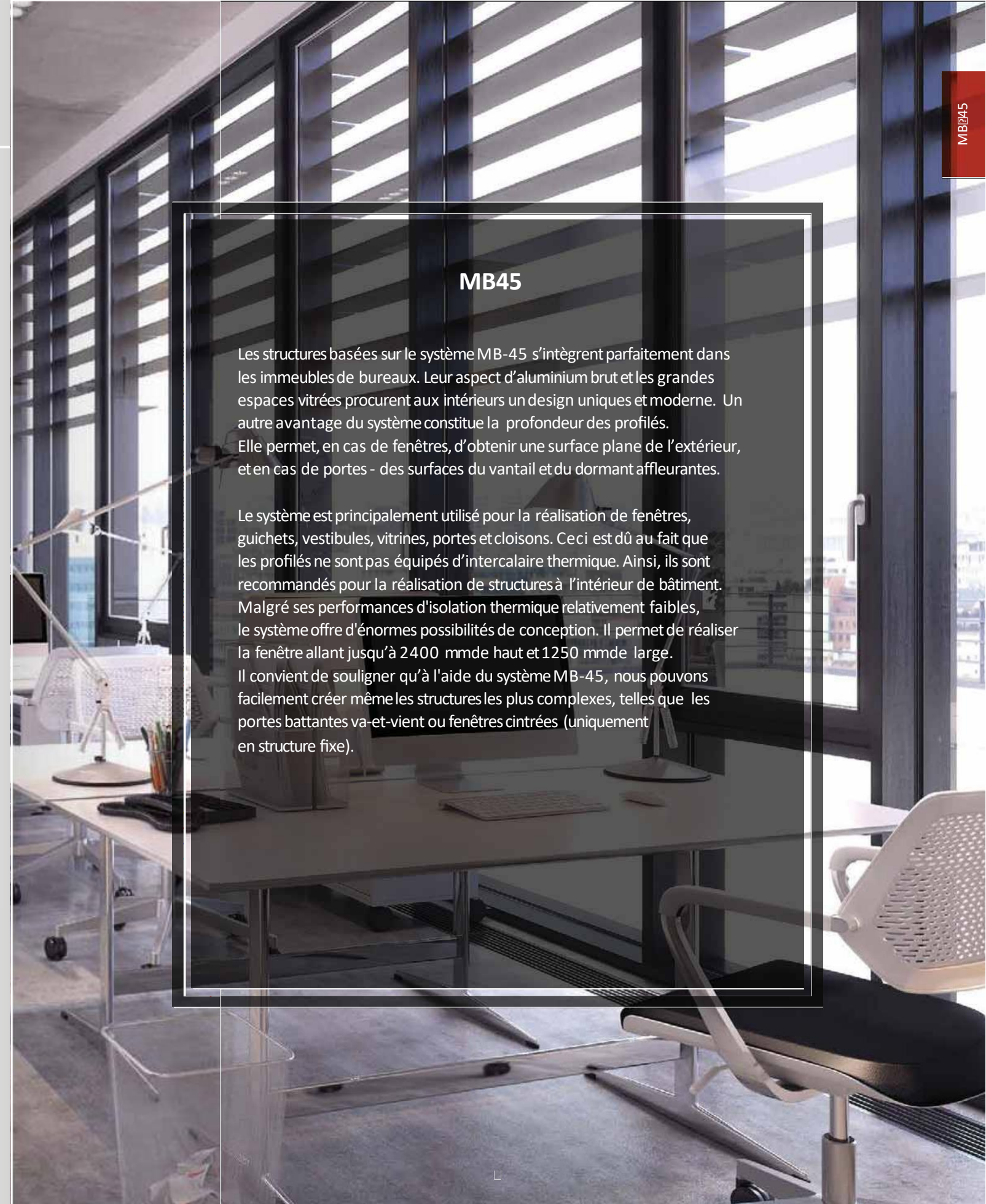

CARACTÉRISTIQUES TECHNIQUES	MB-45
Profondeur du dormant (porte / fenêtre)	45 mm
Profondeur du vantail (porte / fenêtre)	45 mm/ 54 mm
Épaisseur du vitrage (fenêtre fixe et porte / fenêtre ouvrante)	2 – 25 mm/ 2 – 34 mm
LARGEUR MIN. VISIBLE DES PROFILÉS	
Dormant (porte/ fenêtre)	66,5 mm/ 43,5 mm
Vantail (porte / fenêtre)	72 mm/ 27,5 mm
DIMENSIONS ET POIDS MAX. DE LA STRUCTURE	
Dimensions max. de la fenêtre oscillo-battante	H - 2400 mm(1850 mm) L- 1250 mm(1600 mm)
Dimensions max. du vantail de porte	H - 2400 mm(2200 mm) L- 1250 mm(1400 mm)
Poids max. du vantail (porte / fenêtre)	120 / 130 kg



## MB45

Les structures basées sur le système MB-45 s'intègrent parfaitement dans les immeubles de bureaux. Leur aspect d'aluminium brut et les grandes espaces vitrés procurent aux intérieurs un design unique et moderne. Un autre avantage du système constitue la profondeur des profilés. Elle permet, en cas de fenêtres, d'obtenir une surface plane de l'extérieur, et en cas de portes - des surfaces du vantail et du dormant affleurantes.

Le système est principalement utilisé pour la réalisation de fenêtres, guichets, vestibules, vitrines, portes et cloisons. Ceci est dû au fait que les profilés ne sont pas équipés d'intercalaire thermique. Ainsi, ils sont recommandés pour la réalisation de structures à l'intérieur de bâtiment. Malgré ses performances d'isolation thermique relativement faibles, le système offre d'énormes possibilités de conception. Il permet de réaliser la fenêtre allant jusqu'à 2400 mm de haut et 1250 mm de large. Il convient de souligner qu'à l'aide du système MB-45, nous pouvons facilement créer même les structures les plus complexes, telles que les portes battantes va-et-vient ou fenêtres cintrées (uniquement en structure fixe).



# MB60

SYSTÈME DE PORTES ET FENÊTRES



CARACTÉRISTIQUES TECHNIQUES	MB-60 / HI	MB-60US / HI	MB-60 PIVOT
Profondeur du dormant (porte / fenêtre)	60 mm		
Profondeur du vantail (porte / fenêtre)	60 mm/ 69 mm	69 mm	
Épaisseur du vitrage (fenêtre fixe et porte / fenêtre ouvrante)	5 – 41 mm 14 – 50 mm	4 – 35 mm 8 – 44 mm	5 – 41 mm 14 – 50 mm
LARGEUR MIN. VISIBLE DES PROFILÉS			
Dormant (porte / fenêtre)	51 mm/ 47 mm	75 mm	47 mm
Vantail (porte / fenêtre)	72 mm/ 29 mm	34,6 mm	76 mm
DIMENSIONS ET POIDS MAX. DE LA STRUCTURE			
Dimensions max. de la fenêtre	H - 2400 mm L - 1250 mm	H - 1900 mm L - 1100 mm	H - 2000 mm L - 2400 mm
Dimensions max. du vantail de porte	H - 2400 mm L - 1200 mm	-	-
Poids max. du vantail (porte / fenêtre)	120 kg/ 130 kg	130 kg	180 kg

10



## MB60

Le système MB-60 permet de réaliser aussi bien les fenêtres avec l'ouverture à la française, à soufflet, oscillo-battantes ou oscillo-coulissantes ainsi que les portes. Sur la base de ce système, quatre solutions alternatives ont été créées, offrant encore plus de possibilités d'utilisation. La première solution est le système MB-60 HI à rupture de pont thermique. Le système est destiné aussi bien à la construction résidentielle qu'à la construction de façades en aluminium. L'isolation thermique renforcée est obtenue à l'aide d'inserts spéciaux placés dans les chambres principales des profilés réduisant la transmission de chaleur à travers la structure.

Une autre variante du système à rupture de pont thermique MB-60 est le système MB-60 à ouvrant caché. Les ouvrants des fenêtres réalisées avec les éléments de ce système restent invisibles de l'extérieur du bâtiment. Dans une structure composée de fenêtres fixes et ouvrantes adjacentes il est impossible de distinguer l'emplacement de ces différents éléments. L'une des solutions les plus intéressantes parmi celles proposées par le système MB-60 est la variante MB-60 PIVOT qui permet de créer des fenêtres basculantes.

### Variantes des profilés de fenêtre MB-60



MB60US



MB60 PIVOT

1



# MB70

SYSTÈME DE PORTES ET FENÊTRES



CARACTÉRISTIQUES TECHNIQUES	MB-70 / HI	MB-70US
Profondeur du dormant (porte / fenêtre)	70 mm	
Profondeur du vantail (porte / fenêtre)	70 mm/ 79 mm	79 mm
Épaisseur du vitrage (fenêtre fixe et porte / fenêtre ouvrante)	15 – 51 mm	9 – 45 mm
	23 – 60 mm	18 – 54 mm
LARGEUR MIN. VISIBLE DES PROFILÉS		
Dormant (porte / fenêtre)	51 mm/ 47 mm	75 mm
Vantail (porte / fenêtre)	72 mm/ 32 mm	-
DIMENSIONS ET POIDS MAX. DE LA STRUCTURE		
Dimensions max. de la fenêtre	H - 2400 mm	H - 2100 mm
	L - 1600 mm	L - 1400 mm
Dimensions max. du vantail de porte	H - 2400 mm L - 1300 mm	-
Poids max. du vantail (porte / fenêtre)	120 kg / 130 kg	130 kg

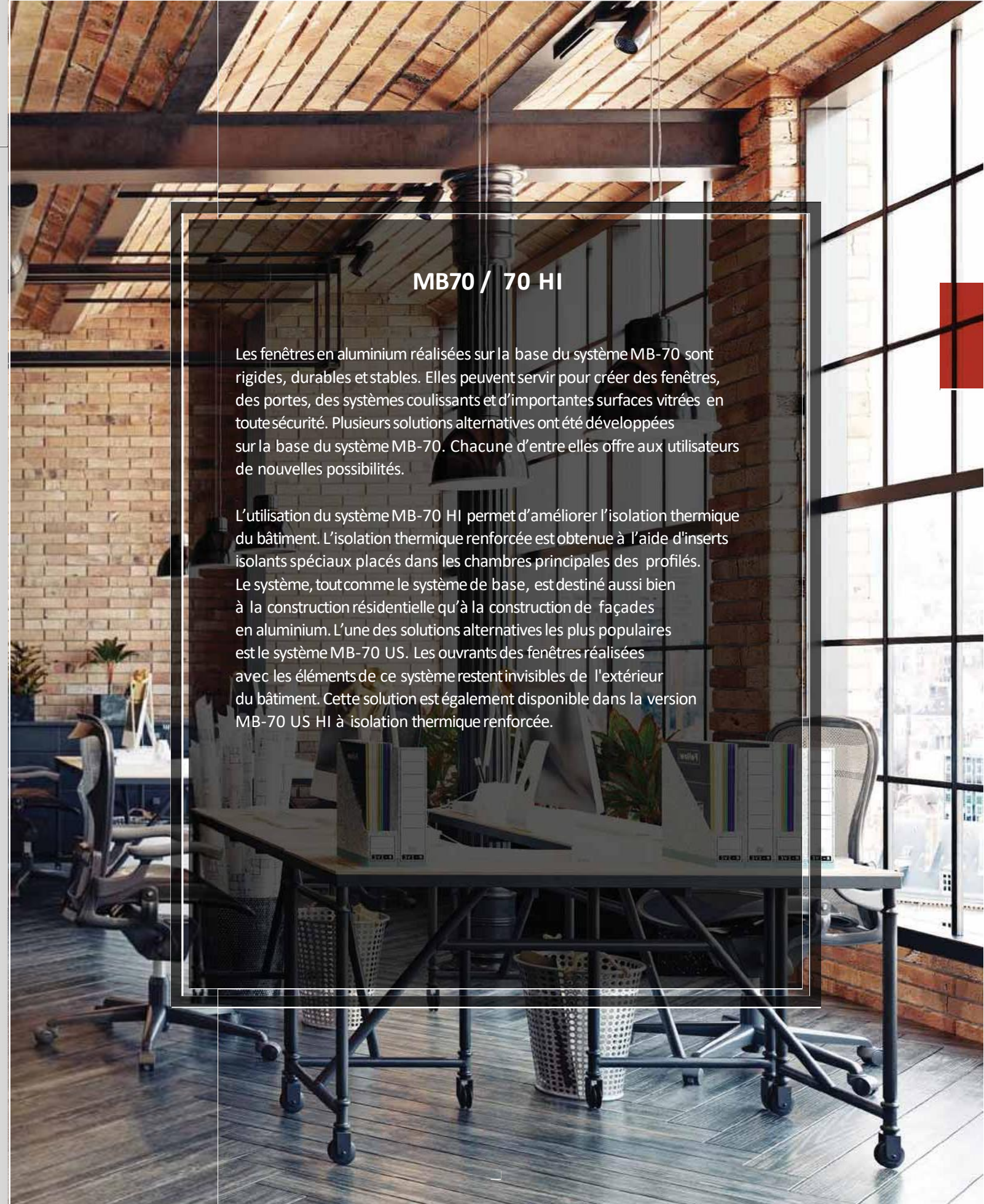

## MB70 / 70 HI

Les fenêtres en aluminium réalisées sur la base du système MB-70 sont rigides, durables et stables. Elles peuvent servir pour créer des fenêtres, des portes, des systèmes coulissants et d'importantes surfaces vitrées en toute sécurité. Plusieurs solutions alternatives ont été développées sur la base du système MB-70. Chacune d'entre elles offre aux utilisateurs de nouvelles possibilités.

L'utilisation du système MB-70 HI permet d'améliorer l'isolation thermique du bâtiment. L'isolation thermique renforcée est obtenue à l'aide d'inserts isolants spéciaux placés dans les chambres principales des profilés. Le système, tout comme le système de base, est destiné aussi bien à la construction résidentielle qu'à la construction de façades en aluminium. L'une des solutions alternatives les plus populaires est le système MB-70 US. Les ouvrants des fenêtres réalisées avec les éléments de ce système restent invisibles de l'extérieur du bâtiment. Cette solution est également disponible dans la version MB-70 US HI à isolation thermique renforcée.

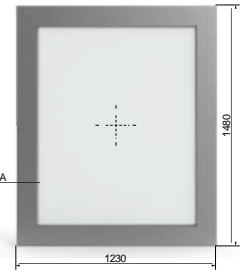
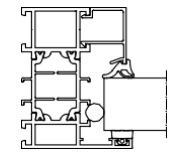
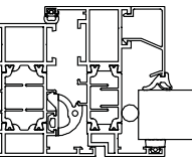
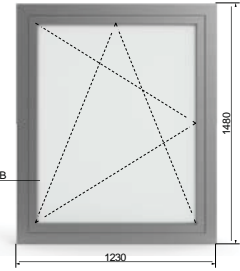
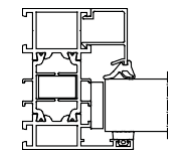
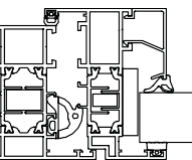

SCHÉMAS DE FENÊTRES	COUPE A OUB	Valeur Ud W/(m²K)			
		Vitrage avec intercalaire Chromatech Ultra			
		Triple vitrage		Double vitrage	
		Ug=0,5	Ug=0,7	Ug=1,0	
	MB-70		0,8	1,0	1,2
			1,0	1,1	1,3
	MB-70 HI		1,0	1,1	1,3
			1,0	1,1	1,3

Variantes des profilés de fenêtre MB-70



PORTEMB 70 H



MB 70 LS

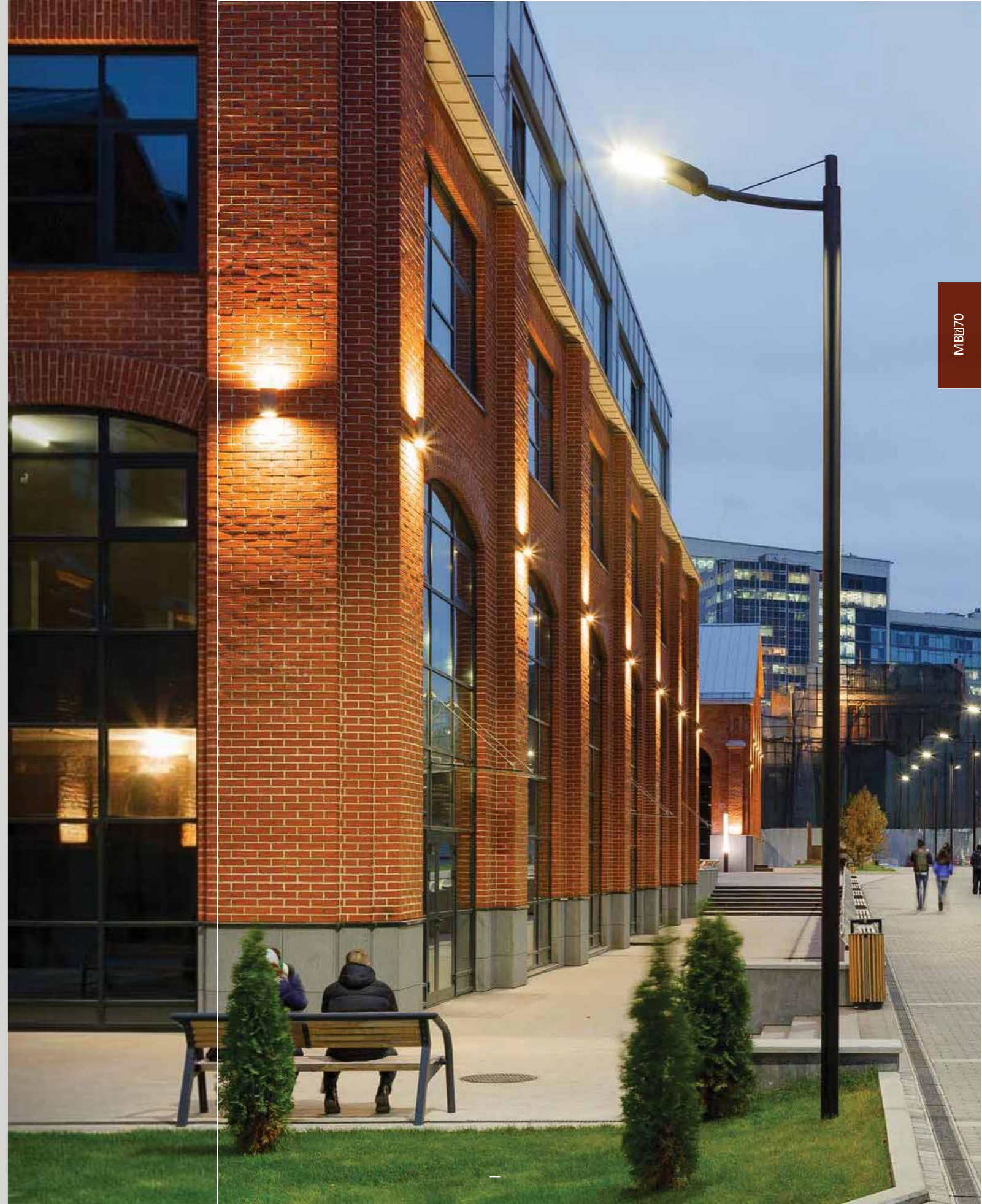



# MB86

SYSTÈME DE PORTES ET FENÊTRES



## MB86 / 86 SI / AERO

Un seul système, de multiples possibilités. En utilisant uniquement le système MB-86 nous pouvons fabriquer des fenêtres, des fenêtres à ouvrant caché et même des portes en aluminium Despiro. Il s'agit d'une solution universelle qui garantit l'esthétique et la durabilité au plus haut niveau. Le joint central bi-composant scelle parfaitement et isole l'espace entre l'ouvrant et le dormant, ce qui est un autre avantage de cette solution. La finition très esthétique des menuiseries basées sur le système MB-86 est possible grâce non seulement à la multitude de couleurs dans lesquelles elles peuvent se décliner mais aussi grâce au choix de parclose. Elles sont disponibles en trois variantes : Standard, Prestige et Style.

Le système MB-86 fait partie du groupe de produits à de très bonnes performances thermiques. Les profilés sont disponibles en trois variantes. En fonction des exigences en matière des paramètres d'isolation thermique le choix peut se faire entre : ST, SI et AERO.

Dans la version AERO, les profilés sont renforcés par l'ajout d'aérogel, un matériau qui se caractérise par une excellente isolation thermique.

CARACTÉRISTIQUES TECHNIQUES	MB-86 FENÊTRE	MB-86 PORTE	MB-86 US
Profondeur du dormant	77 mm	77 mm	77 mm
Profondeur du vantail	86 mm	77 mm	80,8 mm
Épaisseur du vitrage	dormant: 13,5 – 58,5 mm ouvrant: 21 – 67,5 mm	13,5 – 58,5 mm	dormant: 7 – 52 mm ouvrant: 15 – 60 mm
DIMENSIONS ET POIDS MAX. DE LA STRUCTURE			
Dimensions max du vantail de porte (HxL)	H - 2800 mm L - 1700 mm	H - 3000 mm L - 1400 mm	H - 2500 mm L - 1600 mm
Poids max du vantail	150 kg	200 kg	150 kg





## Variantes des profilés de fenêtre MB-86



MB-86ST



MB-86 AERO

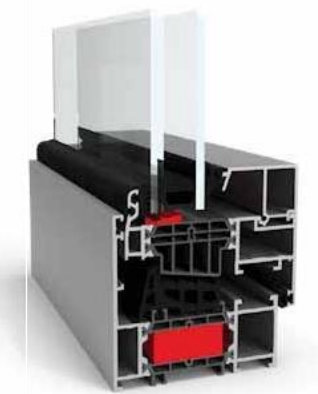

MB-86 USAERO

## Variantes des profilés de porte MB-86



MB-86ST

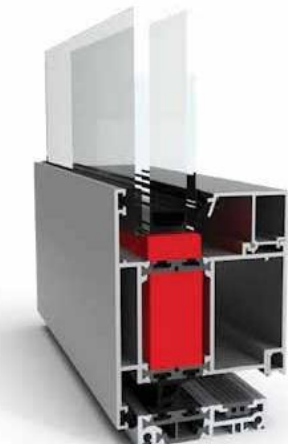

MB-86 AERO

SCHÉMAS DE FENÊTRES	COUPE A OUB	Valeur Ud W/(m²K)			
		Vitrage avec intercalaire Chromatech Ultra			
		Triple vitrage		Double vitrage	
		Ug=0,5	Ug=0,7	Ug=1,0	
	MB-86 ST		0,77	0,94	1,23
			0,90	1,04	1,29
	MB-86 AERO		0,72	0,88	1,16
			0,80	0,93	1,19

SCHÉMAS DE PORTE	COUPE A OUB	Valeur Ud W/(m²K)			
		Vitrage avec intercalaire Chromatech Ultra			
		Triple vitrage		Double vitrage	
		Ug=0,5	Ug=0,7	Ug=1,0	
	MB-86 ST		1,19	1,32	1,54
			0,88	1,02	1,23
	MB-86 AERO		0,88	1,02	1,23
			0,88	1,02	1,23



# MB104 PASSIVE

SYSTÈME DE FENÊTRES



## MB104 PASSIVE

Les fenêtres basées sur le système MB-104 Passive répondent aux exigences les plus strictes des normes en matière d'isolation thermique, ce qui a été confirmé par les certificats de l'Institut des Maisons Passives PHI de Darmstadt. Le système unit des possibilités techniques, une excellente protection thermique avec un bel aspect esthétique. MB-104 Passive se caractérise par des profilés à trois chambres dont la partie centrale joue le rôle d'une chambre d'isolation de 60 ou 61 mm de largeur.

En fonction de la performance thermique requise, le système est disponible en deux versions - versions - SI et AERO. Dans ce deuxième cas, l'espace entre les intercalaires thermiques a été comblé à l'aide d'aérogel. Les deux solutions vous permettent d'obtenir d'excellents paramètres de transmission thermique. Les formes spéciales de joint central à deux composants, de joints de vitrage et de joint périphérique procurent aux fenêtres une excellente étanchéité à l'eau et au vent.

CARACTÉRISTIQUES TECHNIQUES	FENÊTRES MB-104 PASSIVE
Profondeur du dormant	95 mm
Profondeur du vantail	104 mm
Épaisseur du vitrage	dormant: 27 - 72 mm ouvrant: 34,5 - 81 mm
DIMENSIONS ET POIDS MAX. DE LA STRUCTURE	
Dimensions max. du vantail (HxL)	H - 2900 mm L - 1700 mm
Poids max. du vantail	160 kg



# MBFERROLINE

SYSTÈME DE FENÊTRES À PROFILÉS FINS



CARACTÉRISTIQUES TECHNIQUES		MB-FERROLINE
Profondeur du dormant		110 mm
Profondeur du vantail		86 mm – 93,5 mm
Épaisseur du vitrage		13,5 mm – 61,5 mm
DIMENSIONS ET POIDS MAX. DE LA STRUCTURE		
Dimensions max. du vantail (H x L)		2400 x 1400 mm
Poids max. du vantail		150 kg

## MBFERROLINE

Le système Ferroline est principalement recommandé lors de la rénovation des bâtiments classés. La forme des profilés imite parfaitement la menuiserie en acier et leur conception permet d'obtenir de très bonnes caractéristiques techniques. Il sert à la réalisation de tous types de fenêtres qui s'ouvrent vers l'intérieur (à la française, à soufflet, oscillo-battante), des fenêtres ouvrantes et fixes, leur procurant une excellente isolation thermique et acoustique ainsi que l'étanchéité à l'eau et au vent.

Les profilés sont disponibles en plusieurs variantes. Les dormants de rénovation disponibles dans le système permettent de poser de nouvelles menuiseries sans avoir à démonter les anciens cadres et donc sans aucun risque d'endommager le mur autour des fenêtres. La largeur visible des profilés en aluminium est adaptée de manière à ne pas créer de grandes différences d'aspect entre les anciennes et les nouvelles fenêtres. En se basant sur des solutions éprouvées et en disposant de toute la gamme de nouveaux profilés avec des formes appropriées, le système Ferroline nous offre la possibilité de réaliser des structures avec un aspect parfaitement adapté au caractère du bâtiment.



# MBSLIDE

SYSTÈME DE BAIES COULISSANTES



CARACTÉRISTIQUES TECHNIQUES	MB-SLIDE
Profondeur du dormant	50, 97 mm
Profondeur du vantail	37 mm
Épaisseur du vitrage	24 mm
LARGEUR MIN. VISIBLE DES PROFILÉS	
Dormant	44,5 mm
Vantail	68,5 mm
DIMENSIONS ET POIDS MAX. DE LA STRUCTURE	
Dimensions max. du vantail	H - 2600 mm L - 1800 mm
Poids max. du vantail	160 kg

## MBSLIDE

Le système MB-Slide offre d'énormes possibilités de construction, et en même temps d'aménagement de l'espace. Les dimensions maximales des vantaux sont 1,8 x 2,6 m. Différentes variantes de construction sont disponibles : de 2 à 6 modules. Les vitrages jusqu'à 24 mm d'épaisseur peuvent être appliqués. Les structures basées sur le système MB-Slide permettent aussi de garantir de bonnes caractéristiques techniques. Les intercalaires thermiques assurent une bonne isolation thermique des profilés en aluminium et les joints coulissants et périphériques ainsi que les joints de vitrage en EPDM permettent de garantir une étanchéité élevée de la structure.

La profondeur du profilé de vantail est de 37 mm, et de dormant, respectivement : 50 mm (deux rails) et 97 mm (trois rails). Les baies coulissantes basées sur le système MB-Slide peuvent se déplacer selon sept schémas différents.



# MB59 HS

SYSTÈME DE BAIES LEVANTES COULISSANTES HST

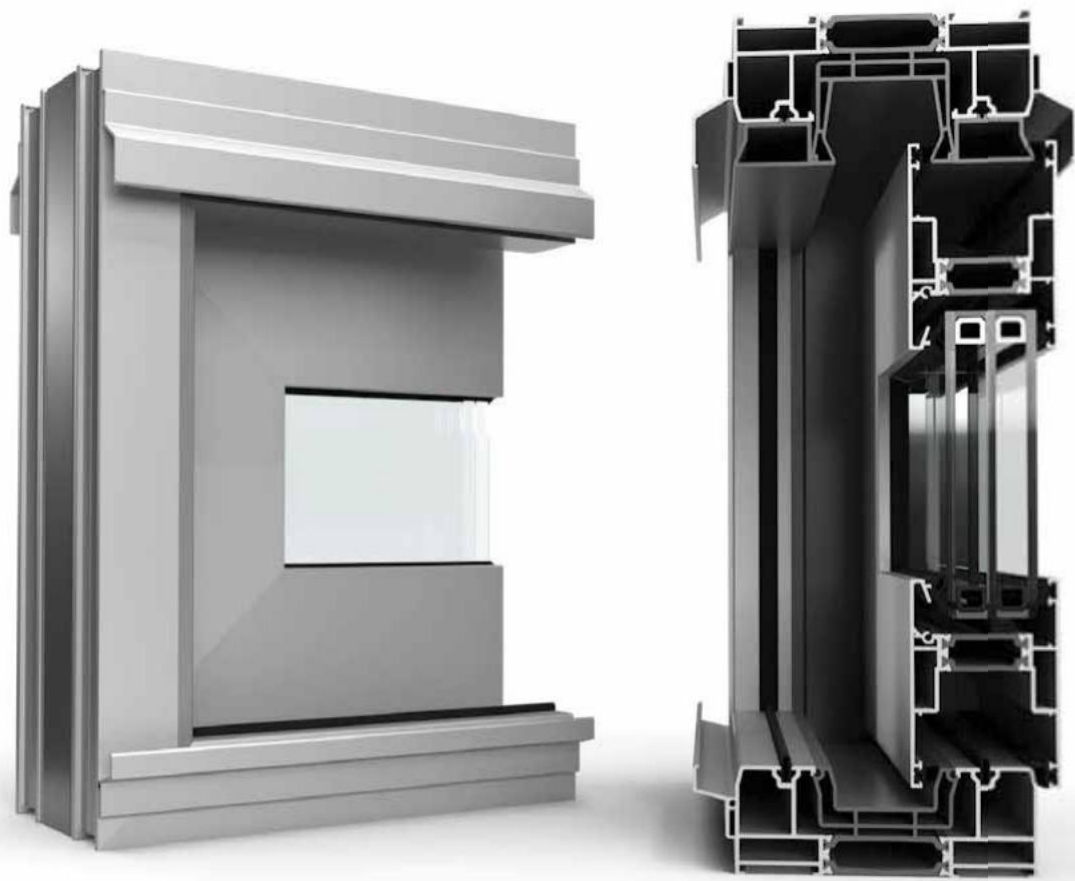

CARACTÉRISTIQUES TECHNIQUES	MB-59HS ST / MB-59HS HI
Profondeur du dormant	120 mm (profil 2-rails), 199 mm (profil 3-rails)
Profondeur du vantail	59 mm
Épaisseur du vitrage	à 42 mm
LARGEUR MIN. VISIBLE DES PROFILÉS	
Dormant	44 mm
Vantail	83,5 – 94,5 mm
DIMENSIONS ET POIDS MAX. DE LA STRUCTURE	
Dimensions max. du vantail	2800 x 3000 mm
Poids max. du vantail	300 kg

## MB59 HS

Les baies levantes-coulissantes deviennent de plus en plus populaires parmi les propriétaires de terrasses et de balcons. C'est la dernière tendance en architecture. Les portes-fenêtres traditionnelles sont remplacées par d'énormes structures vitrées. Les profilés du système MB 59 sont incroyablement résistants. Ils permettent de créer des structures composées allant jusqu'à 6 vantaux. Ils permettent donc de créer un passage de l'intérieur communiquant avec l'environnement naturel, ainsi qu'un accès confortable à la terrasse, au balcon ou au jardin. Il est possible de les intégrer aussi bien dans la construction individuelle que dans les grandes structures telles que les murs rideaux à montants et traverses. Les éléments fixes peuvent être réalisés avec verre fixé directement dans le dormant.

Le système permet l'installation d'un seuil bas qui facilitera l'utilisation de la baie, en particulier pour les personnes âgées ou handicapées. La gamme de profilés disponibles comprend des dormants à deux et à trois rails. Les baies coulissantes basées sur le système MB-59HS peuvent se déplacer selon sept schémas différents.



# MB77 HS

SYSTÈME DE BAIES LEVANTES COULISSANTES HST

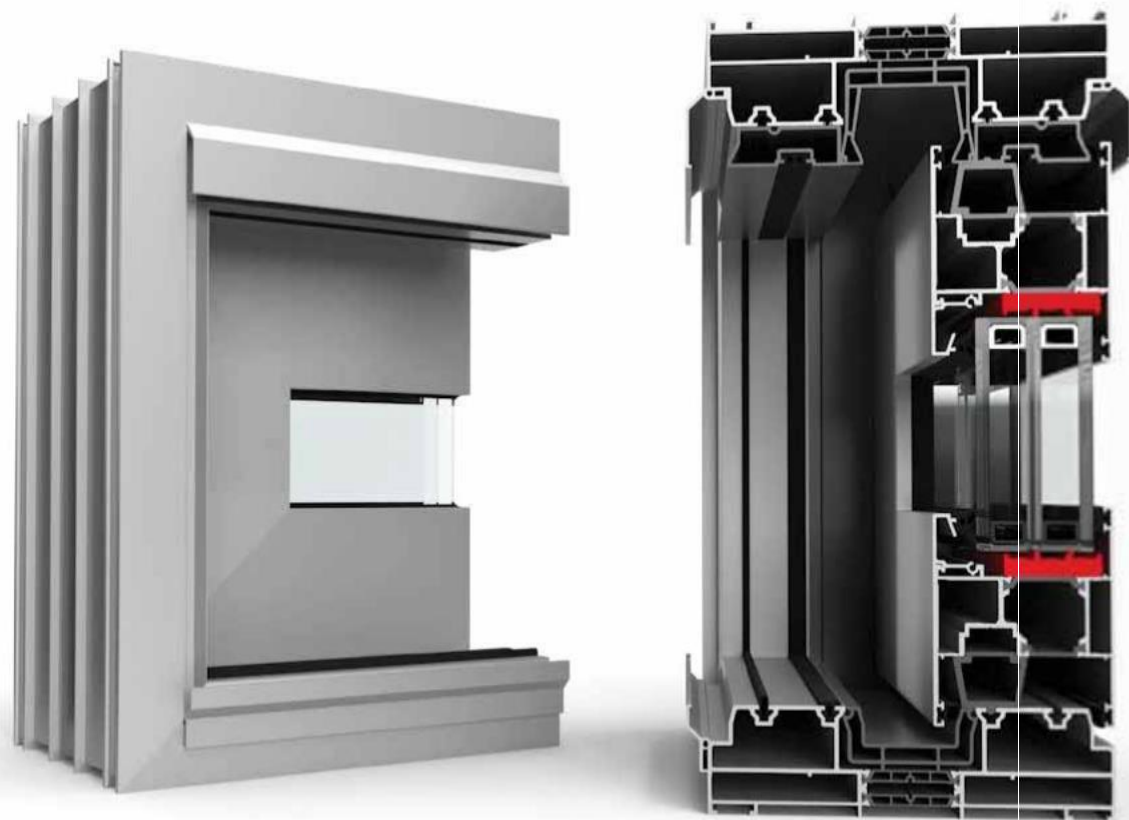

CARACTÉRISTIQUES TECHNIQUES	MB-77HS ST / MB-77HS HI
Profondeur du dormant	174 mm (profil 2-rails) 271 mm (profil 3-rails)
Profondeur du vantail	77 mm
Épaisseur du vitrage	13,5 – 58,5 mm
LARGEUR MIN. VISIBLE DES PROFILÉS	
Dormant	48 mm
Vantail	94,5 – 105,5 mm
DIMENSIONS ET POIDS MAX. DE LA STRUCTURE	
Dimensions max. du vantail	3200 x 3200 mm
Poids max. du vantail	400 kg



## MB77 HS

Les baies vitrées levantes-coulissantes permettent d'obtenir un effet d'optique agrandissant l'intérieur et le remplissant de lumière naturelle. La structure des profilés procure également aux baies basées sur le système MB-77 HS le confort thermique et la facilité d'utilisation. L'utilisateur a la possibilité de choisir parmi plusieurs systèmes de baies vitrées disponibles. Les dormants sont disponibles en deux variantes - à deux et trois rails.

Le système se caractérise par la forme fermée des parclozes. Les éléments fixes peuvent être réalisés avec verre fixé directement dans le dormant. Le système MB-77 HS propose des solutions supplémentaires qui vous permettent de construire même les structures les plus complexes. En plus du vitrage fixé dans le dormant, on peut mentionner les jonctions d'angle ou le dormant à 3 rails. Les baies coulissantes basées sur le système MB-77HS peuvent se déplacer selon sept schémas.



# MB86 FOLD

SYSTÈME DE BAIE EN ACCORDÉON



## MB86 FOLD LINE

Le système MB-86 Fold Line a été conçu pour fabriquer d'importantes surfaces vitrées en accordéon. Le principal avantage du système consiste à éliminer presque entièrement la barrière entre l'intérieur des pièces et les espaces extérieurs. Les baies vitrées peuvent se décliner en plusieurs configurations de vantaux et s'ouvrir aussi bien vers l'extérieur que vers l'intérieur du bâtiment. Les vantaux coulissent sur des rails qui font fonctionner tout le mécanisme.

Le système est disponible avec deux variantes de seuil. La première propose un seuil classique avec un joint périphérique et la deuxième un seuil bas très pratique à utiliser. Les rouleaux en acier assurent le fonctionnement rapide et facile de la baie, et des brosses dans les rails protègent contre la saleté.

CARACTÉRISTIQUES TECHNIQUES	MB-86 Fold Line
Profondeur du dormant	87 mm
Profondeur du vantail	77 mm
Épaisseur du vitrage	14 - 61,5 mm
LARGEUR MIN. VISIBLE DES PROFILÉS	
Dormant	54 mm
Vantail	68,5 mm
DIMENSIONS ET POIDS MAX. DE LA STRUCTURE	
Dimensions max. du vantail	2700 x 1000 mm
Poids max. du vantail	100 kg

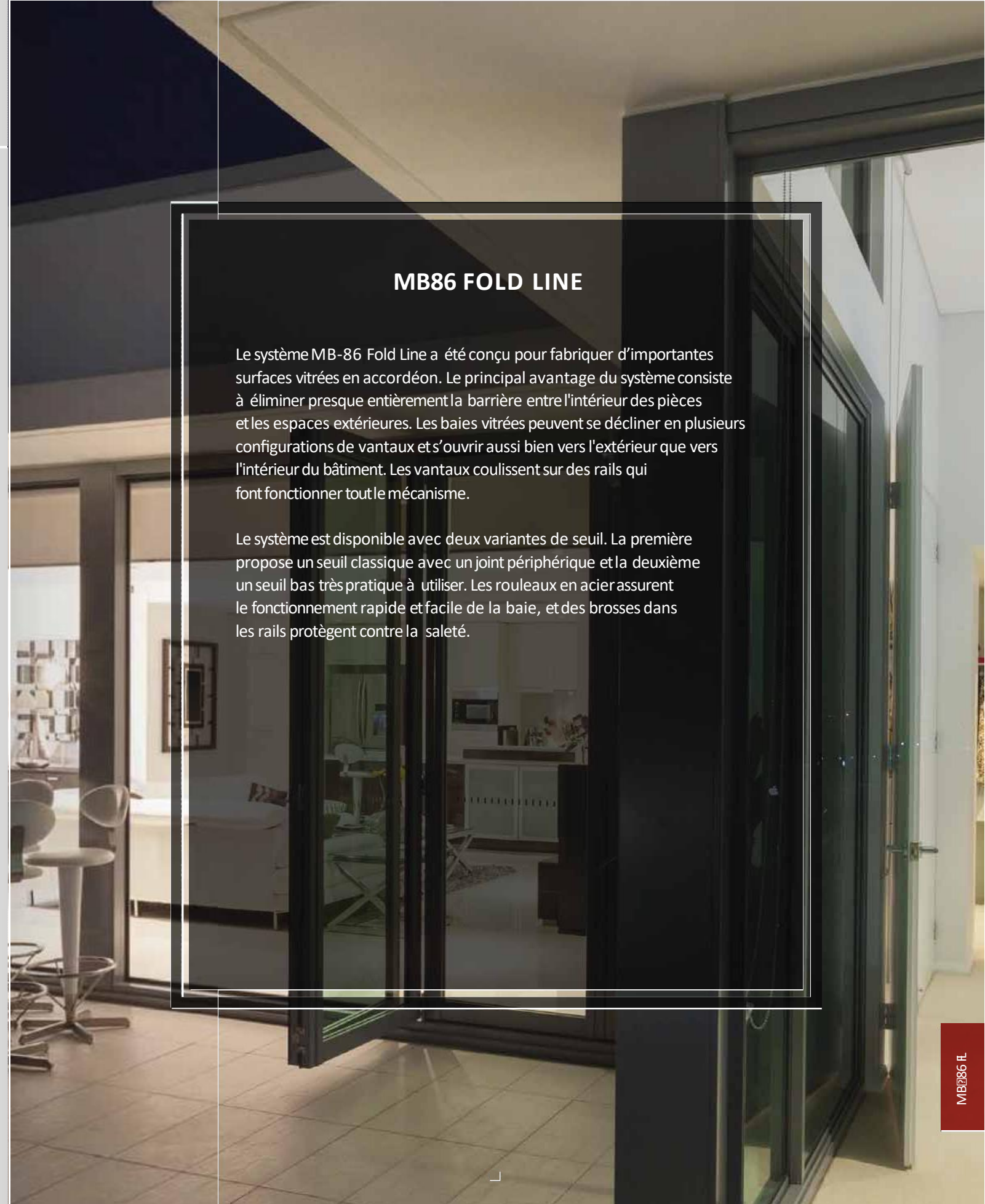



## SYSTÈMES ALIPLAST

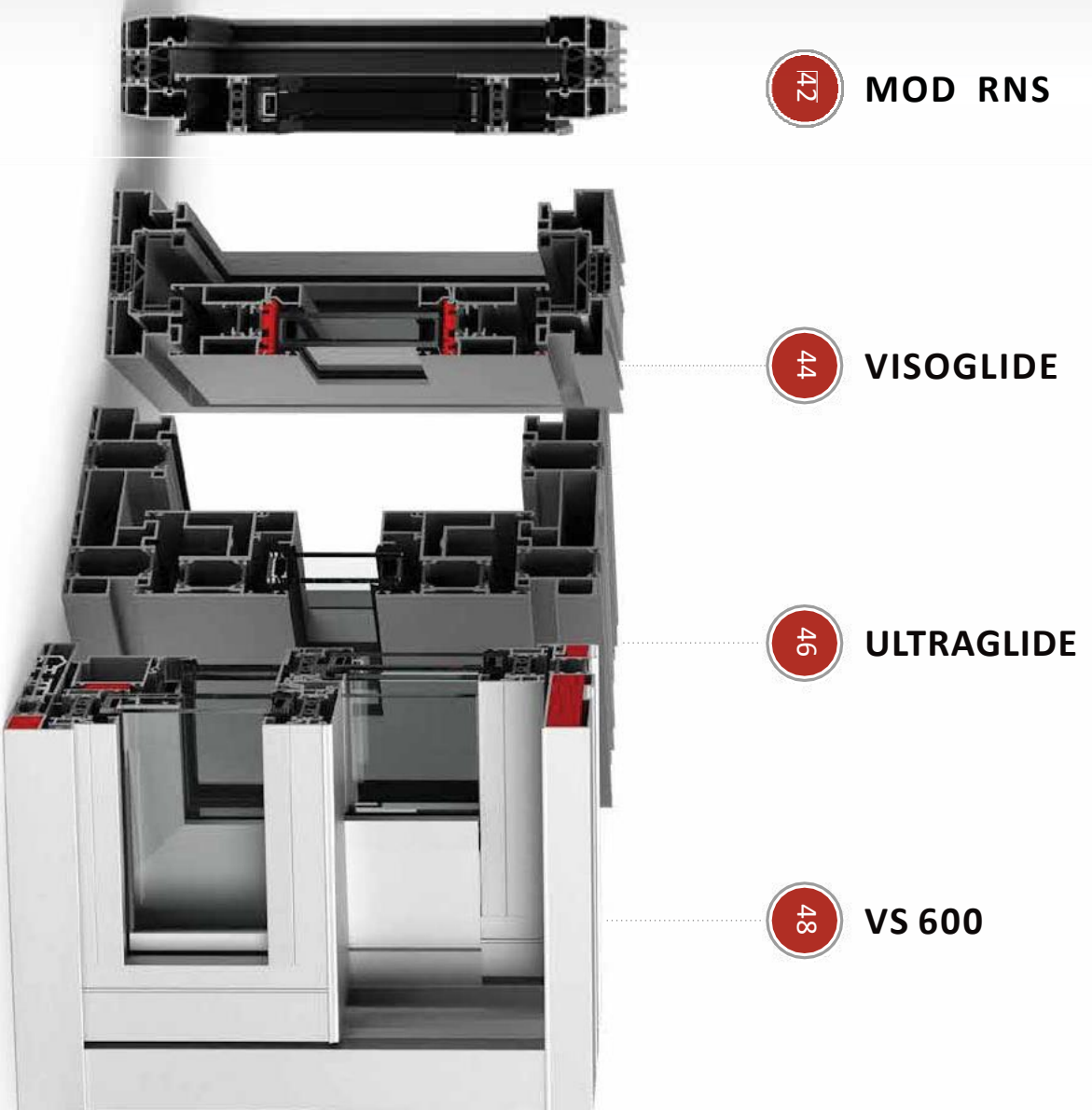
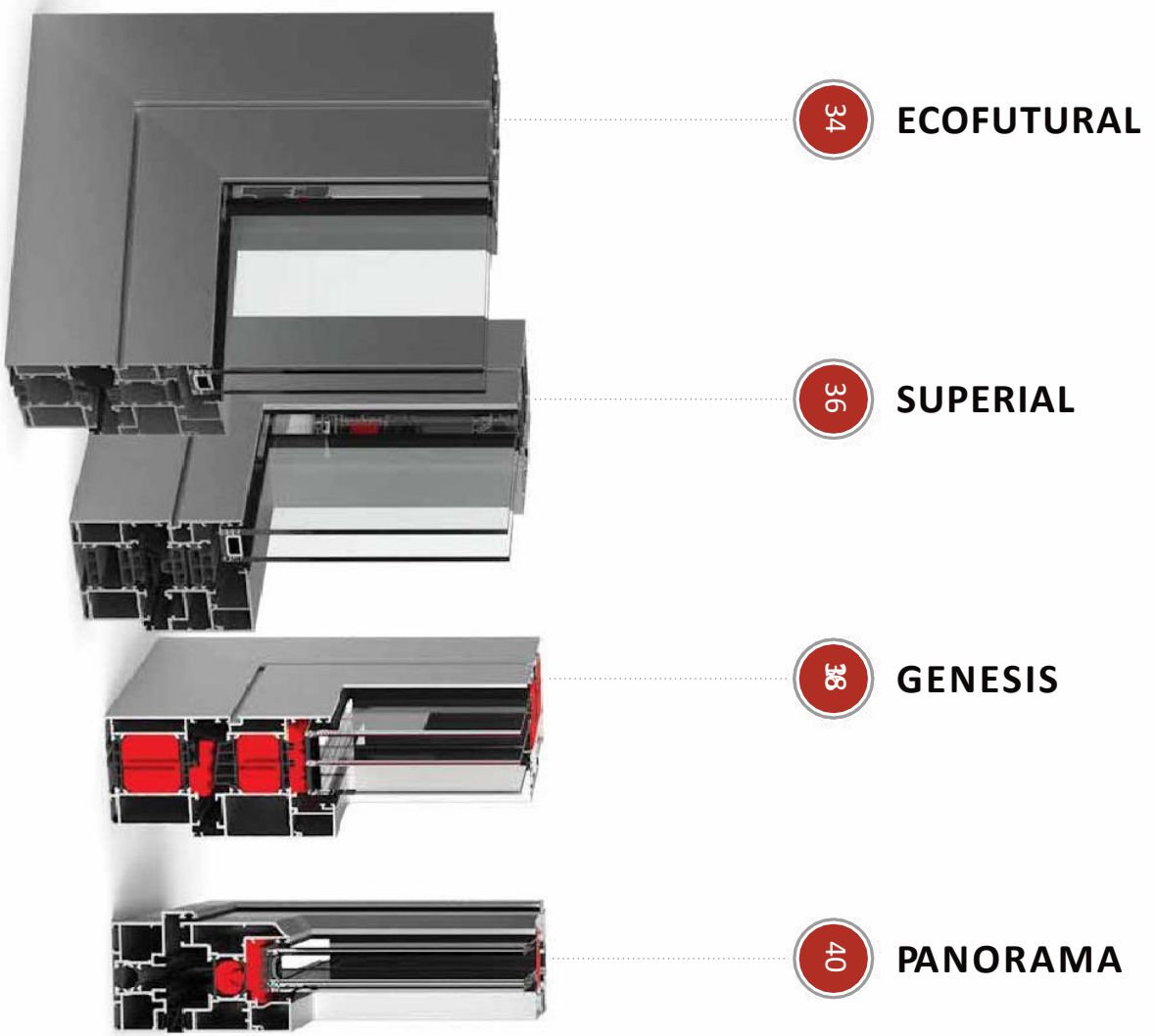

**aliplast**



# ECOFUTURAL

SYSTÈME DE PORTES ET FENÊTRES



CARACTÉRISTIQUES TECHNIQUES	ECOFUTURAL
Profondeur du dormant	65 mm
Profondeur du vantail	74 mm
Épaisseur du vitrage	4 - 50 mm (fenêtre fixe et porte) 12 - 59 mm (fenêtre ouvrante)
LARGEUR MIN. VISIBLE DES PROFILÉS	
Dormant (porte / fenêtre)	61,5 mm (porte) / 55 mm ; 65 mm (fenêtre)
Vantail (porte / fenêtre)	88,5 mm (porte); de 40 mm (fenêtre)
DIMENSIONS ET POIDS MAX. DE LA STRUCTURE	
Dimensions max du vantail de porte	2600 x 1400 mm
Poids max du vantail (porte / fenêtre)	150 kg / do 120 kg

34

## ECOFUTURAL

Système de portes et fenêtres à rupture de pont thermique, stable, à trois chambres. Le système Ecofutura permet de réaliser des façades vitrées, des fenêtres à la française à un ou deux vantaux, des fenêtres oscillo-battantes, des fenêtres qui s'ouvrent vers l'intérieur, ainsi que des portes à un ou deux vantaux. Le système permet également de concevoir les fenêtres monoblocs.

Le système Ecofutura est utilisé dans les endroits où s'appliquent des normes accrues d'isolation thermique. Le système existe en deux options : Ecofutura (avec isolation autour du périmètre à l'endroit où le verre est adjacent au profilé) et Ecofutura i+ (avec isolation de l'espace entre les intercalaires thermiques).

### Variantes des profilés Ecofutura

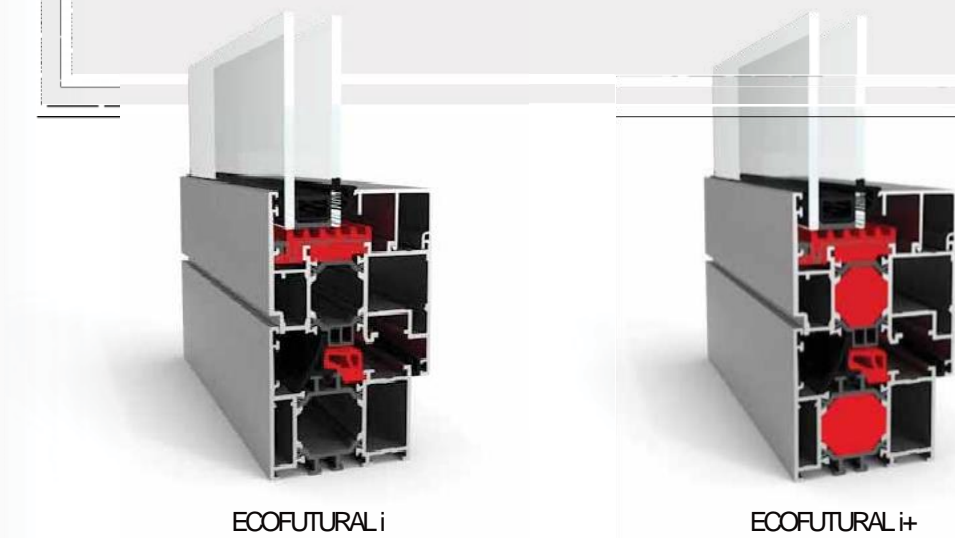

ECOFUTURAL i

ECOFUTURAL i+

35



# SUPERIAL

SYSTÈME DE PORTES ET FENÊTRES



CARACTÉRISTIQUES TECHNIQUES	SUPERIAL
Profondeur du dormant (porte / fenêtre)	75 mm
Profondeur du vantail (porte / fenêtre)	84 mm / 75 mm
Épaisseur du vitrage	14 - 61 mm
LARGEUR MIN. VISIBLE DES PROFILÉS	
Dormant (porte / fenêtre)	61,5 mm (porte) / de 55 mm
Vantail (porte / fenêtre)	88,5 mm (porte) / de 40 mm
DIMENSIONS ET POIDS MAX. DE LA STRUCTURE	
Dimensions max. du vantail de porte	2600 x 1600 mm
Poids max. du vantail (porte / fenêtre)	200 kg / 150 kg

36

## SUPERIAL

Le système Superial, du fait de sa conception, convient parfaitement à la fabrication de fenêtres, vitrines extérieures, fenêtres à la française, fenêtres oscillo-battantes, à soufflet, oscillo-coulissantes, ainsi que des portes qui s'ouvrent vers l'intérieur basées sur le vantail de fenêtre modifié. Les fenêtres basées sur ce système en particulier peuvent également être utilisées pour réaliser des systèmes de façade.

Le système Superial présente de très bons paramètres d'isolation thermique. Tout cela grâce aux inserts thermiques spéciaux placés entre les intercalaires thermiques et autour du vitrage. Le système est utilisé aussi bien dans la construction résidentielle que dans les bâtiments publics. Il est disponible dans les versions avec isolation thermique renforcée - Superial (i) et Superial (i+).

### Variantes des profilés Superial

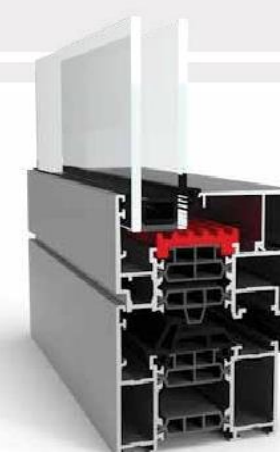

SUPERIAL i



SUPERIAL i+

37



# GENESIS

SYSTÈME DE PORTES ET FENÊTRES



CARACTÉRISTIQUES TECHNIQUES	GENESIS
Profondeur du dormant	75 mm
Profondeur du vantail	84 mm
Épaisseur du vitrage	9 - 65 mm
LARGEUR MIN. VISIBLE DES PROFILÉS	
Dormant	de 55 mm
Vantail	de 42,5 mm
DIMENSIONS ET POIDS MAX. DE LA STRUCTURE	
Dimensions max. du vantail	2600 x 1600 mm
Poids max. du vantail (porte/ fenêtre)	160 kg

38



## GENESIS

Une large gamme de profilés disponibles dans le cadre du système Genesis permet la conception de fenêtres, portes, vitrines ou cloisons modernes et très fonctionnelles. Le système établit une nouvelle norme d'isolation des fenêtres tout en maintenant une haute ergonomie d'utilisation. Des matériaux modernes d'isolation sont utilisés. En plus du joint de fenêtre classique central, un joint thermique supplémentaire a été conçu ce qui procure aux structures basées sur le système Genesis une excellente étanchéité.

Les caractéristiques techniques du système Genesis répondent aux exigences qui seront applicables à partir de 2021. Le système Genesis, vous permet de vous protéger contre le vent, le froid ou la chaleur venant de l'extérieur mais aussi contre les insectes. Le fabricant du système a conçu une solution appelée Flyscreen (système de moustiquaires).



# PANORAMA

SYSTÈME DE BAIE EN ACCORDÉON



CARACTÉRISTIQUES TECHNIQUES	PANORAMA
Profondeur du dormant	74,5 mm
Profondeur du vantail	74,5 mm
Épaisseur du vitrage	16 - 50 mm
LARGEUR MIN. VISIBLE DES PROFILÉS	
Dormant	57,5 mm
Vantail	73 mm
DIMENSIONS ET POIDS MAX. DE LA STRUCTURE	
Dimensions max. du vantail	1200 x 2500 mm
Poids max. du vantail (porte/ fenêtre)	do 100 kg

40

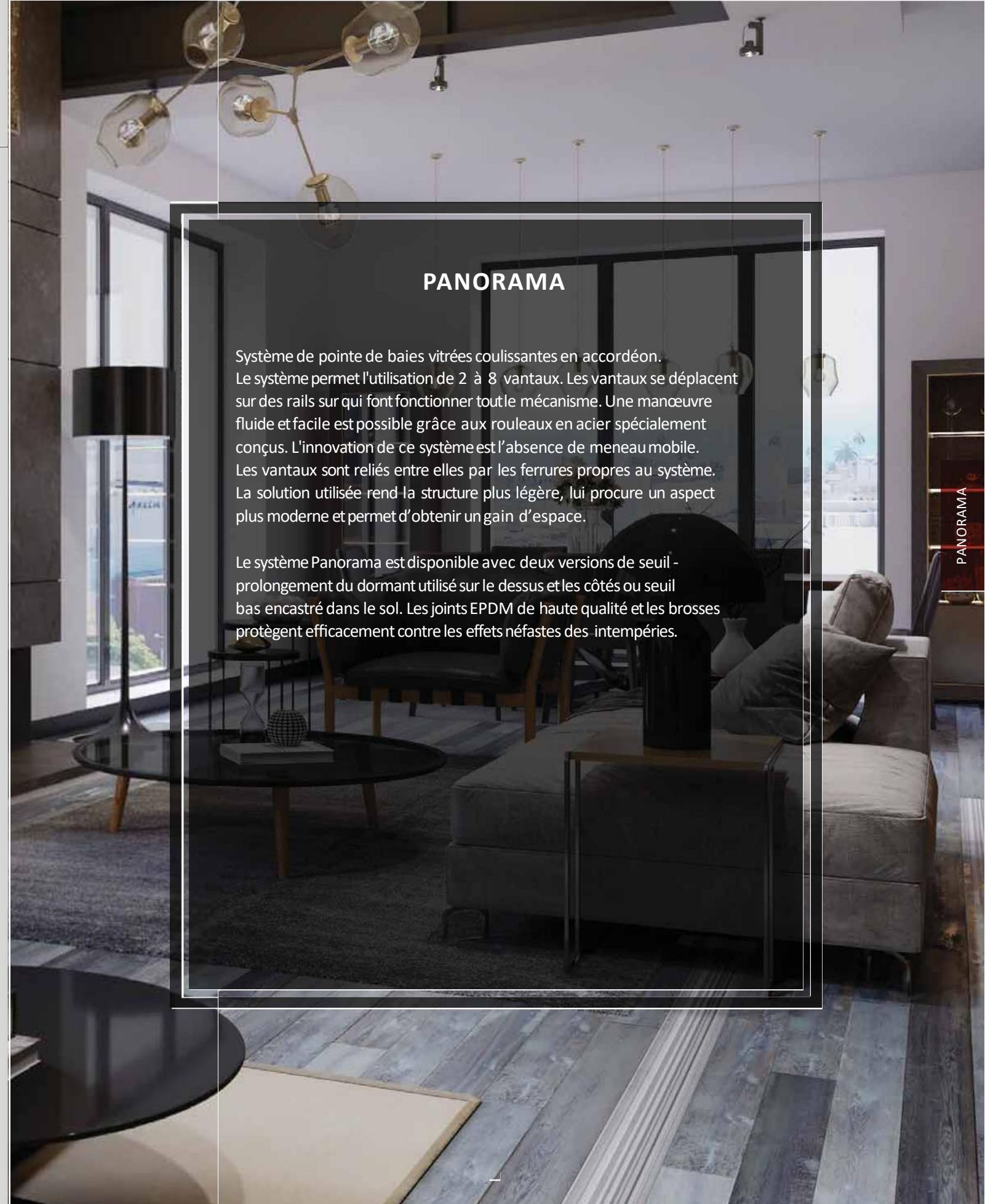

## PANORAMA

Système de pointe de baies vitrées coulissantes en accordéon. Le système permet l'utilisation de 2 à 8 vantaux. Les vantaux se déplacent sur des rails sur qui font fonctionner tout le mécanisme. Une manœuvre fluide et facile est possible grâce aux rouleaux en acier spécialement conçus. L'innovation de ce système est l'absence de meneau mobile. Les vantaux sont reliés entre elles par les ferrures propres au système. La solution utilisée rend la structure plus légère, lui procure un aspect plus moderne et permet d'obtenir un gain d'espace.

Le système Panorama est disponible avec deux versions de seuil - prolongement du dormant utilisé sur le dessus et les côtés ou seuil bas encastré dans le sol. Les joints EPDM de haute qualité et les brosses protègent efficacement contre les effets néfastes des intempéries.

PANORAMA



# MODERNSLIDE

SYSTÈME DE BAIES LEVANTES COULISSANTES HST



CARACTÉRISTIQUES TECHNIQUES	MODERNSLIDE
Profondeur du dormant	73 - 196 mm
Profondeur du vantail	44 mm
Épaisseur du vitrage	24, 28 ou 32 mm
LARGEUR MIN. VISIBLE DES PROFILÉS	
Dormant	47 mm
Vantail	71,2 mm
DIMENSIONS ET POIDS MAX. DE LA STRUCTURE	
Dimensions max. du vantail	2400 x 1500 mm
Poids max. du vantail	250 kg

## MODERNSLIDE

Système à isolation thermique renforcée, conçu pour réaliser les structures coulissantes. Les solutions disponibles permettent de concevoir les structures à deux, trois et même quatre rails, ce qui augmente la liberté dans la conception de la façade du bâtiment. Le poids maximal du vantail de la structure est dans ce cas de 250 kg. Malgré ce poids important, le système se caractérise par un aspect très fin, léger et moderne.

Le système Modernslide peut être utilisé pour concevoir une solution de type monobloc. Les structures coulissantes monoblocs sont posées dans la couche d'isolation située à l'intérieur des pièces. Une solution très intéressante et propre uniquement à ce système est le galandage. Cette solution permet de dissimuler presque complètement des vantaux coulissants dans le mur du bâtiment. Cela vous permet de maximiser la largeur de passage après l'ouverture des vantaux.



# VISOGLIDE

SYSTÈME DE BAIES LEVANTES COULISSANTES HST

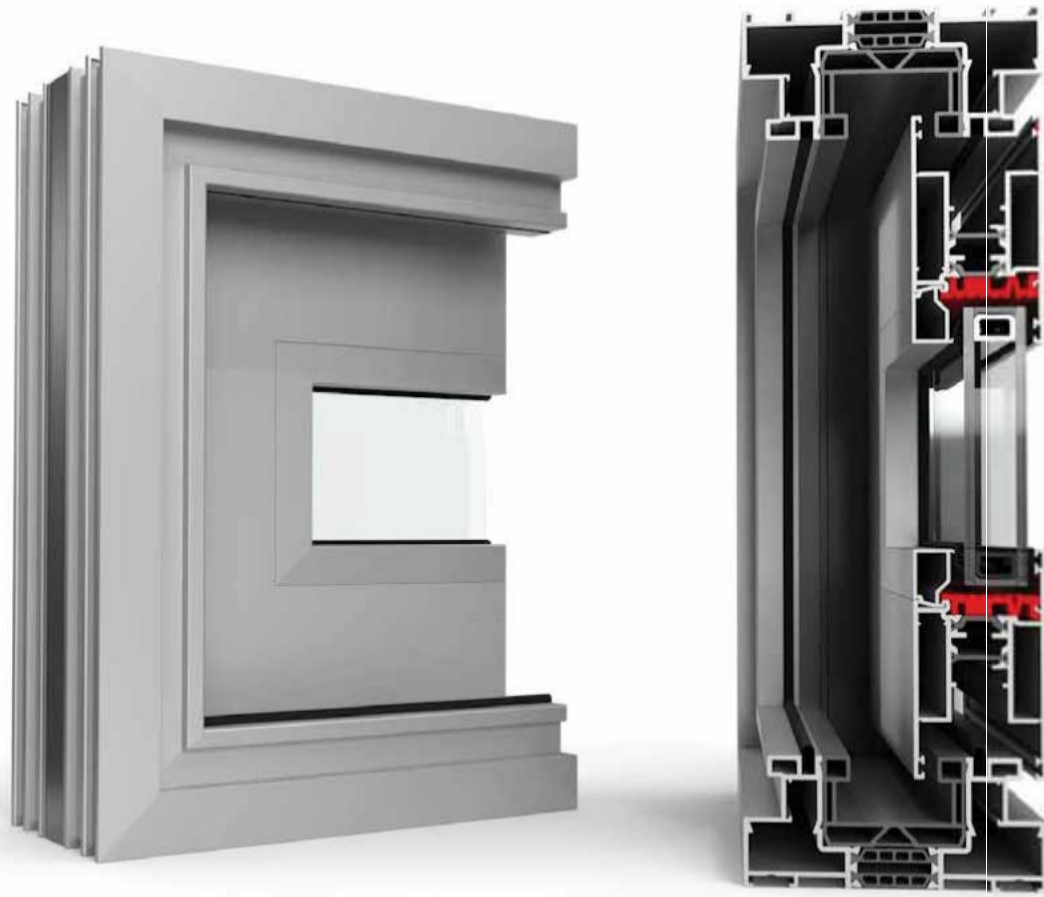

CARACTÉRISTIQUES TECHNIQUES	VISOGLIDE
Profondeur du dormant standard / spécial / monorail	117,7/ 125,4/ 141,6 mm
Profondeur du vantail	51 mm
Épaisseur du vitrage	6 - 36 mm
LARGEUR MIN. VISIBLE DES PROFILÉS	
Dormant	27,5 mm/ 52 mm
Vantail	90 mm
DIMENSIONS ET POIDS MAX. DE LA STRUCTURE	
Dimensions max. du vantail	1700 x 2400 mm
Poids max. du vantail	250 kg



## VISOGLIDE

Système composé de profilés à trois chambres à isolation thermique. Le système est destiné à la réalisation de systèmes coulissants, système levants-coulissant (avec seuil haut ou bas). La structure peut être composée de six éléments et se déplacer sur deux ou trois rails. Particulièrement recommandé en cas de création de la sortie sur la terrasse, le balcon ou dans le jardin.

Les vantaux se déplacent à l'aide des chariots spéciaux qui sont situés sous les éléments mobiles. Cela permet d'éviter l'accrochage de la structure. Un joint à brosse est présent ainsi qu'un poteau labyrinthe extrêmement fin (dans les vantaux coulissants et levants-coulissants) de 34 mm d'épaisseur. Une large gamme d'appuis de fenêtre est disponible (avec rejet d'eau invisible) ainsi que des profilés d'angle.



# ULTRAGLIDE

SYSTÈME DE BAIES LEVANTES COULISSANTES HST

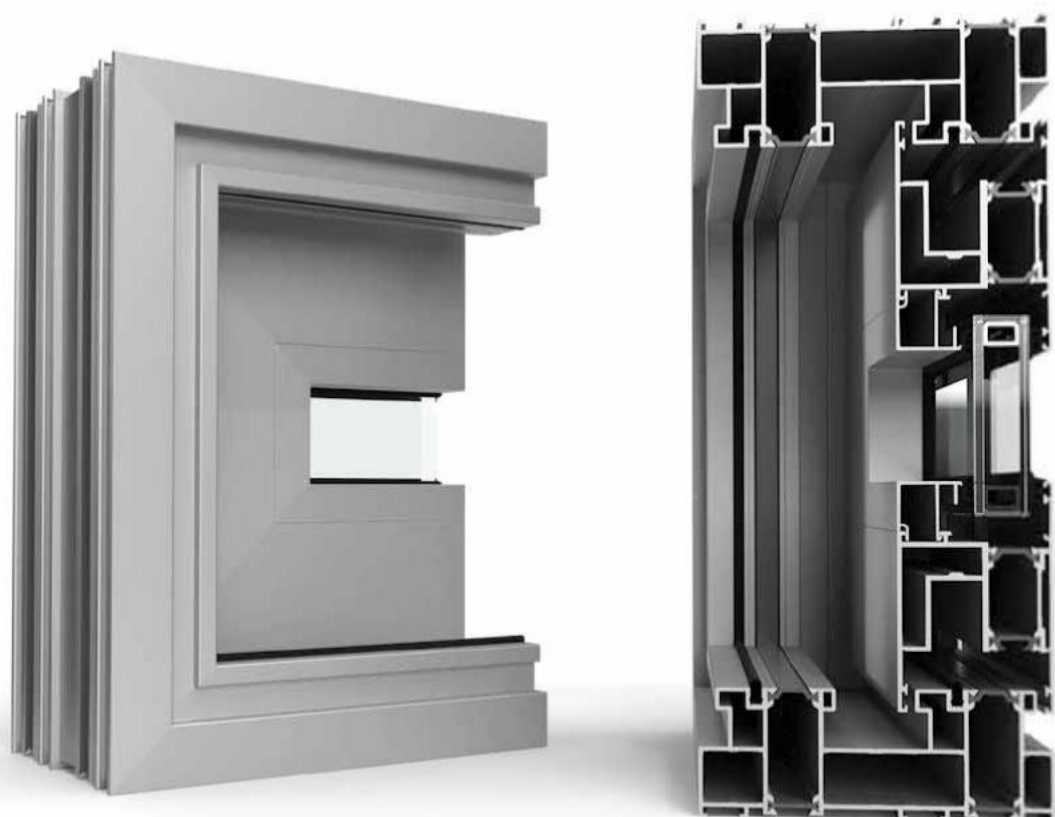

CARACTÉRISTIQUES TECHNIQUES	ULTRAGLIDE
Profondeur du dormant	153 - 239 mm
Profondeur du vantail	67 mm
Épaisseur du vitrage	14 - 52 mm
LARGEUR MIN. VISIBLE DES PROFILÉS	
Dormant	30 mm / 56,5 mm
Vantail	100 mm
DIMENSIONS ET POIDS MAX. DE LA STRUCTURE	
Dimensions max. du vantail	2800 x 3000 mm
Poids max. du vantail	400 kg



## ULTRAGLIDE

Système destiné à réaliser les baies vitrées levantes-coulissantes. Il satisfait aux dernières exigences en matière d'isolation thermique, d'esthétique et de sécurité. Deux versions disponibles – avec seuil bas et solution d'angle 90°. Le système est équipé d'intercalaire de 22 et 28 mm d'épaisseur enrichie en fibre de verre. Les inserts thermiques et de vitrage renforcent l'isolation thermique de la section.

Le système se prête à la conception des structures avec des vantaux mobiles de très grandes dimensions. Il permet de fabriquer d'importantes surfaces vitrées qui assurent un apport maximal de lumière naturelle dans les pièces et facilite leur agencement, tout en maintenant la stabilité, la fonctionnalité et la légèreté de la structure. Il est possible d'appliquer le double ou triple vitrage.



# VS 600

SYSTÈME DE FENÊTRES LEVANTES



CARACTÉRISTIQUES TECHNIQUES	VS 600
Profondeur du dormant	130,5 mm
Profondeur du vantail	52 mm
Épaisseur du vitrage	24 - 28 mm
LARGEUR MIN. VISIBLE DES PROFILÉS	
Dormant	22 mm
Vantail	40,5 mm
DIMENSIONS ET POIDS MAX. DE LA STRUCTURE	
Dimensions max. du vantail	1150x1500 mm
Poids max. du vantail	27 kg

48

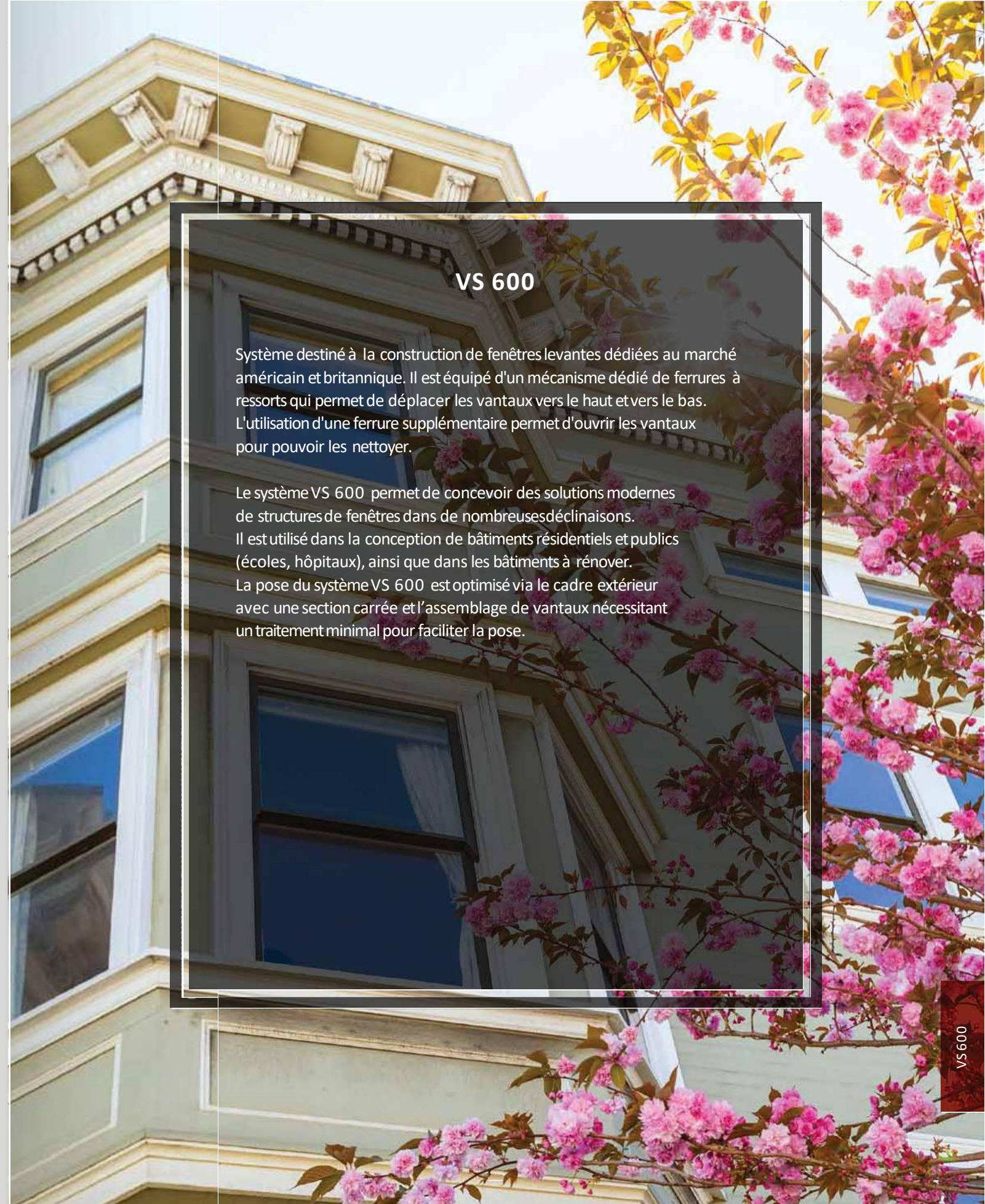

## VS 600

Système destiné à la construction de fenêtres levantes dédiées au marché américain et britannique. Il est équipé d'un mécanisme dédié de ferrures à ressorts qui permet de déplacer les vantaux vers le haut et vers le bas. L'utilisation d'une ferrure supplémentaire permet d'ouvrir les vantaux pour pouvoir les nettoyer.

Le système VS 600 permet de concevoir des solutions modernes de structures de fenêtres dans de nombreuses déclinaisons. Il est utilisé dans la conception de bâtiments résidentiels et publics (écoles, hôpitaux), ainsi que dans les bâtiments à rénover. La pose du système VS 600 est optimisée via le cadre extérieur avec une section carrée et l'assemblage de vantaux nécessitant un traitement minimal pour faciliter la pose.

VS 600



## SYSTÈMES SOEASY



52

DECALU 88 STANDARD



54

DECALU 94 RETRO

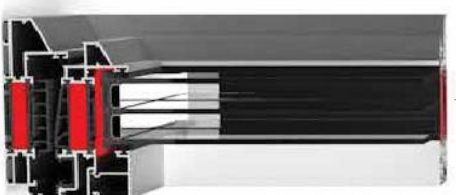

56

DECALU 110 STEEL

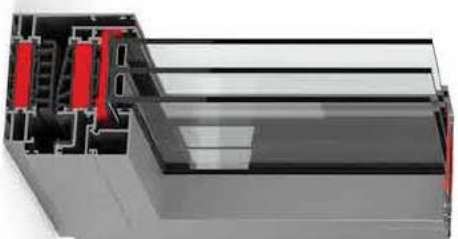

58

DACALU 88 HIDDEN



60

DECALU 88 DOORS



# DECALU 88 STANDARD

SYSTÈME DE PORTES ET FENÊTRES



## DECALU 88 STANDARD

Le système Decalu 88 Standard est le système de base de la ligne de produits Decalu. Cependant, il offre déjà d'énormes possibilités de mise en œuvre. Le système est recommandé pour la réalisation de fenêtres monoblocs ou des fenêtres de rénovation.

En évoquant la conception du système Decalu 88 Standard il ne faut pas oublier de souligner les ferrures qui ont été séparés des profilés en aluminium à l'aide d'un profilé spécial en PVC. Cette solution brevetée et protégée par les droits de propriété garantit aux ferrures un fonctionnement fluide et sans accroches et les protège efficacement contre la corrosion. L'étanchéité parfaite est assurée par les joints fixés automatiquement et par l'intégration des joints aux profilés en aluminium. Les joints fixés à l'aide de machine dans le profilé assurent la constance de la qualité et de l'étanchéité contrairement aux joints fixés manuellement.

CARACTÉRISTIQUES TECHNIQUES	Decalu 88 Standard
Profondeur du dormant (fenêtre / porte)	88 mm
Profondeur du vantail (fenêtre / porte)	96 mm / 97 mm
Épaisseur du vitrage (fenêtre fixe et porte / fenêtre ouvrante)	de 71 mm
LARGEUR MIN. VISIBLE DES PROFILÉS	
Dormant (porte / fenêtre)	43 mm / 75,7 mm
Vantail (porte / fenêtre)	31 mm / 71 mm
DIMENSIONS ET POIDS MAX. DE LA STRUCTURE	
Dimensions max. de la fenêtre oscillo-battante	1200 x 2650 mm
Dimensions max. du vantail de porte	1300 x 2500 mm
Poids max. du vantail (fenêtre / porte)	100/120 kg; 160 kg



# DECALU 94 RETRO

SYSTÈME DE FENÊTRE



## DECALU 94 RETRO

Le système Decalu 94 Retro est destiné à la fabrication de fenêtres dont l'aspect imite à la perfection les fenêtres en bois de style rétro. C'est une combinaison de solutions modernes avec un aspect classique. Les croisillons qu'on retrouve souvent en cas de fenêtres en bois procurent un aspect encore plus élégant aux fenêtres réalisées à l'aide de ce système.

Les fenêtres réalisées à l'aide du système Decalu 94 Retro peuvent être équipées de meneau mobile ou fixe. Aussi bien le meneau fixe que les croisillons se rapprochent d'aspect des profilés du dormant et du vantail de la fenêtre. Un avantage supplémentaire qu'apporte du charme à la menuiserie sont les paumelles invisibles ainsi que le joint et le rejet d'eau dissimulés.

CARACTÉRISTIQUES TECHNIQUES	Decalu 94 Retro
Profondeur du dormant	94 mm
Profondeur du vantail	103 mm
Épaisseur du vitrage (fenêtre fixe et porte / fenêtre ouvrante)	de 71 mm
LARGEUR MIN. VISIBLE DES PROFILÉS	
Dormant	43 mm
Vantail	31 mm
DIMENSIONS ET POIDS MAX. DE LA STRUCTURE	
Dimensions max de la fenêtre oscillo-battante	1200 x 2650 mm
Poids max du vantail	100/120 kg

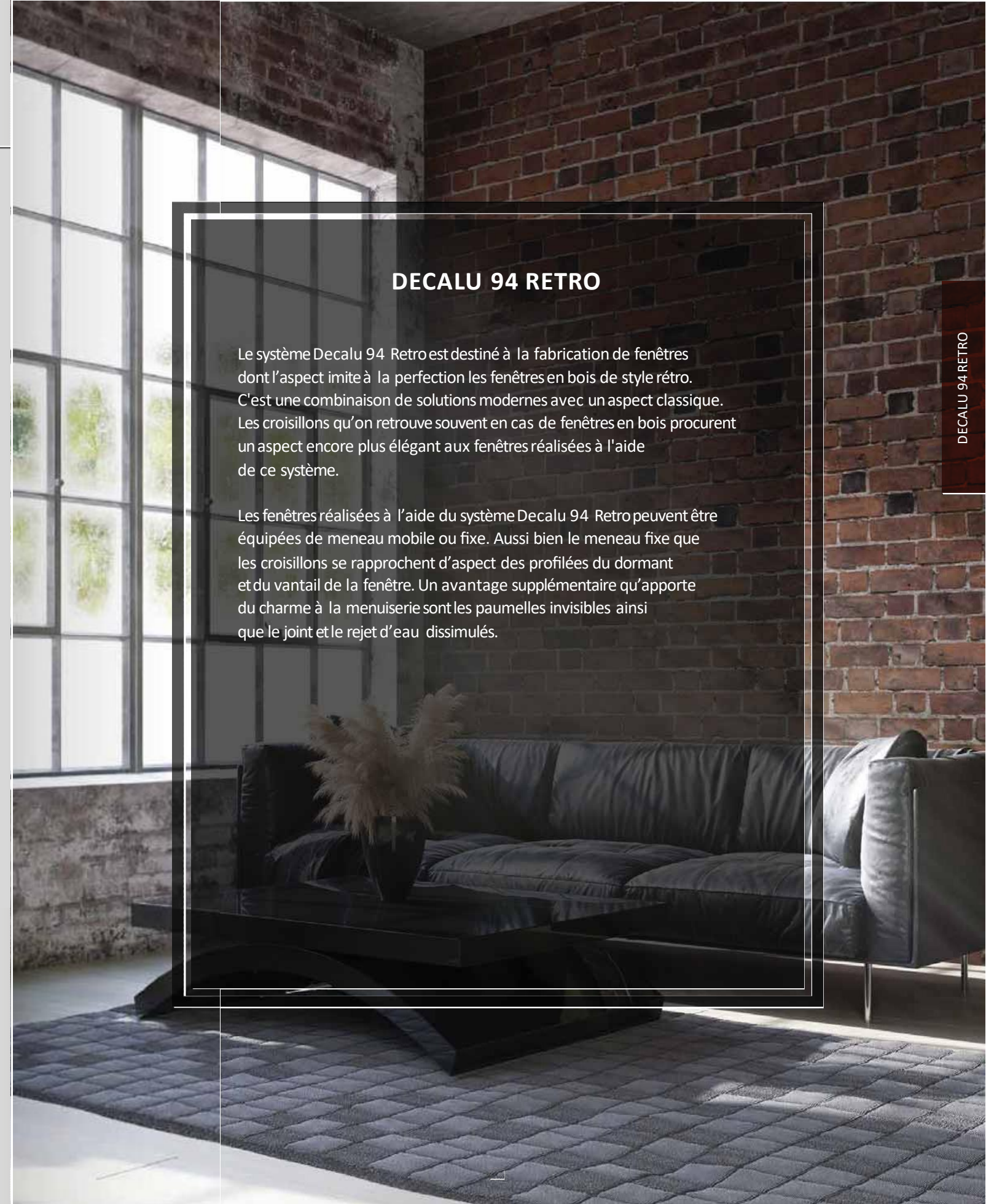



# DECALU 110 STEEL

SYSTÈME DE FENÊTRE



## DECALU 110 STEEL

Les fenêtres en aluminium basées sur le système Decalu 110 Steel se démarquent décidément par leur aspect extérieur. Elles se caractérisent par le « look acier ». Les profils de coupe caractéristique se rapprochent de l'aspect de la menuiserie acier. Les fenêtres peuvent être équipées de meneau mobile ou fixe.

L'épaisseur de l'assemblage du dormant et du vantail est de seulement 83 mm ce qui signifie que la surface vitrée est nettement plus grande et les pièces beaucoup mieux éclairées. Pour les fenêtres basées sur le système Decalu 110 Steel, nous recommandons d'installer les croisillons qui, en combinaison avec l'aspect en acier du dormant, procurent au bâtiment un aspect intéressant, légèrement plus industriel.

CARACTÉRISTIQUES TECHNIQUES	Decalu 110Steel
Profondeur du dormant	110mm
Profondeur du vantail	103,5mm
Épaisseur du vitrage (fenêtre fixe et porte / fenêtre ouvrante)	de 71 mm
LARGEUR MIN. VISIBLE DES PROFILÉS	
Dormant	43 mm
DIMENSIONS ET POIDS MAX. DE LA STRUCTURE	
Dimensions max de la fenêtre oscillo-battante	1200 x 2650 mm
Poids max du vantail	100/120 kg

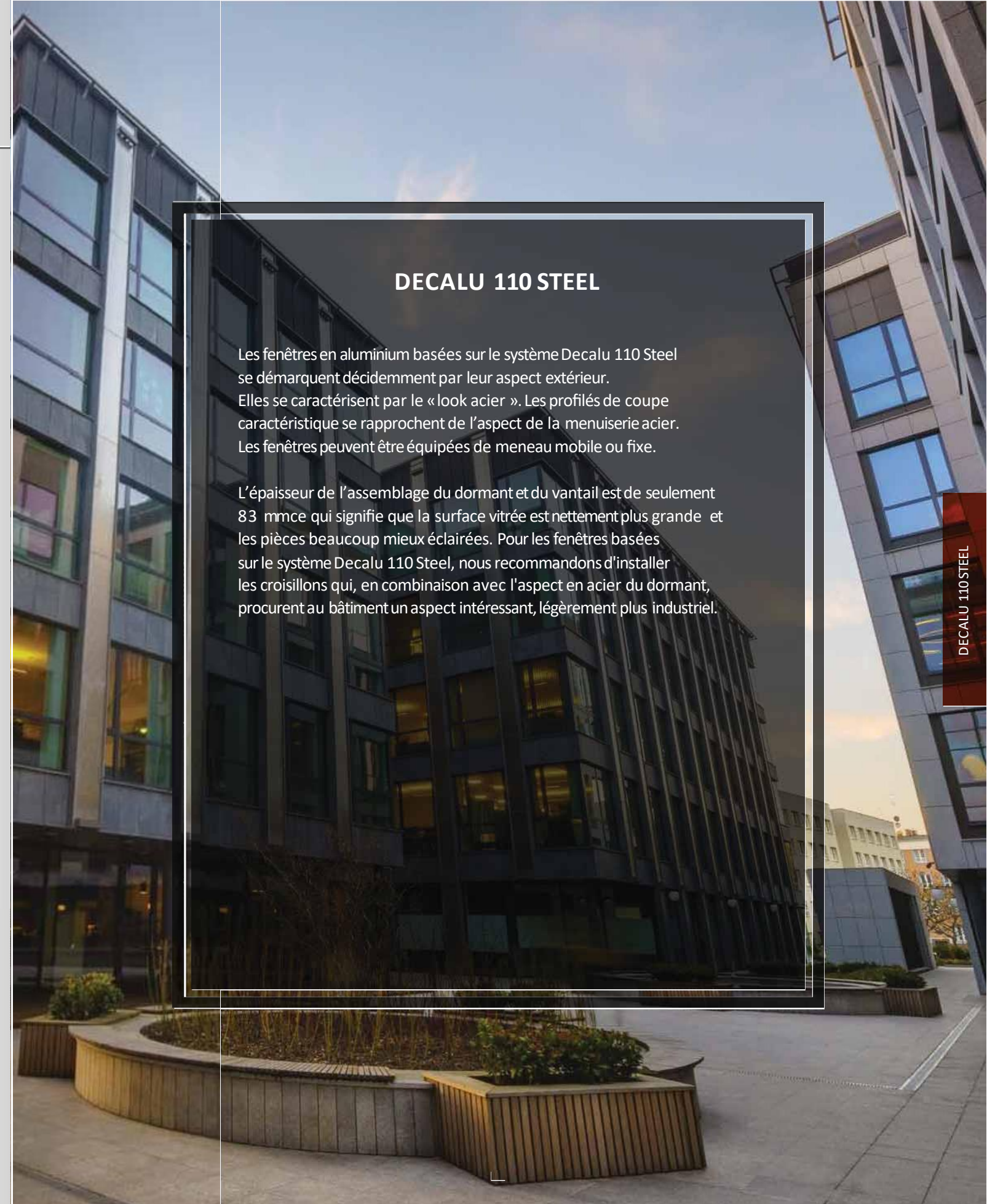



# DACALU 88 HIDDEN

SYSTÈME DE FENÊTRE



## DACALU 88 HIDDEN

Le système utilise la solution brevetée appelée "l'ouvrant caché". L'assemblage des éléments vantail-vitrage fixe, vantail-vantail, vitrage fixe-vantail est réalisé sur le même plan ce qui signifie que les éléments ouvrants et fixes de ce système ont le même aspect.

L'aspect des fenêtres réalisées dans le système Decalu 88 Hidden est apprécié par les architectes. Elles se présentent particulièrement bien dans les immeubles de bureau mais elles fonctionnent également très bien en cas de la construction résidentielle. Les fenêtres Decalu 88 Hidden se présentant de façon très intéressante en cas de bâtiments avec un bossage externe vertical et horizontal ou en cas de pose dans des panneaux extérieurs préfabriqués rectangulaires ou carrés.

CARACTÉRISTIQUES TECHNIQUES	Dacalu 88 Hidden
Profondeur du dormant	88 mm
Profondeur du vantail	88 mm
Épaisseur du vitrage (fenêtre fixe et porte / fenêtre ouvrante)	de 71 mm
LARGEUR MIN. VISIBLE DES PROFILÉS	
Dormant	81,5mm
Vantail	43 mm (invisible)
DIMENSIONS ET POIDS MAX. DE LA STRUCTURE	
Dimensions max de la fenêtre oscillo-battante	1200 x 2650 mm
Poids max du vantail	100/120 kg





# DACALU 88 DOORS

SYSTÈME DE PORTES



## DACALU 88 DOORS

Portes en aluminium durables et à forte performance énergétique. Les portes créées à partir du système de portes Decalu 88 se caractérisent par un faible coefficient de transmission thermique. Pour une porte de dimension 1200 x 2500 mm avec triple vitrage le coefficient U est de 0,9 W/m<sup>2</sup>K. Les paramètres d'isolation thermique peuvent être renforcés en installant un vitrage plus épais. L'épaisseur maximale étant de 62 mm.

Une solution innovante utilisée dans la porte est un intercalaire thermique anti-bimétal que nous proposons en standard. L'intercalaire empêche la déformation de la porte même en plein soleil. Le système Decalu 88 doors permet une installation très simple des paumelles à rouleaux et de surface. La profondeur du dormant et du vantail est de 88 mm et les joints sont intégrés aux profilés de façon automatisée.

CARACTÉRISTIQUES TECHNIQUES	Dacalu 88 Doors
Profondeur du dormant	88 mm
Profondeur du vantail	88 mm
Épaisseur du vitrage	de 62 mm
LARGEUR MIN. VISIBLE DES PROFILÉS	
Dormant	52,7 mm
Vantail	77 mm
DIMENSIONS ET POIDS MAX. DE LA STRUCTURE	
Dimensions max. de la fenêtre oscillo-battante	1400 x 2900 mm
Poids max. du vantail	160 kg







# COR VISION PLUS

SYSTÈME DE BAIES COULISSANTES



## COR VISION PLUS

Système de baies vitrées coulissantes minimalistes conçu pour accueillir de grandes vitres avec une surface vitrée de l'ordre de 94%. Il permet un éclairage maximal tout en minimisant la section visible en aluminium. La largeur du poteau central est 25 mm seulement.

Une capacité exceptionnelle permet d'accueillir le vitrage jusqu'à 54 mm d'épaisseur ce qui garantit les meilleures performances acoustique et thermique pour ce type de système. Les roulettes sont situées sur le dormant, et les vantaux sont équipés d'un rail en acier inoxydable renforcé ce qui améliore la qualité du déplacement coulissant.

La possibilité d'ouverture automatique permet d'augmenter le poids de vantail jusqu'à 700 kg (jusqu'à 400 kg en cas d'ouverture manuelle). La fermeture à l'aide de serrures multipoints (avec espagnolette) avec et sans clé.

CARACTÉRISTIQUES TECHNIQUES	COR VISION PLUS
Profondeur du dormant	180 mm
Profondeur du vantail	278 mm
Épaisseur du vitrage	54 mm
LARGEUR MIN. VISIBLE DES PROFILÉS	
Dormant	57 mm
Vantail	25 mm
DIMENSIONS ET POIDS MAX. DE LA STRUCTURE	
Dimensions max. du vantail de porte	4000 x 4000 mm
Poids max. du vantail	400 kg





## COULEURS

Les profilés en aluminium offrent des possibilités illimitées. Pour obtenir l'effet de couleur souhaité, les fenêtres peuvent être laquées dans toutes les couleurs du nuancier RAL K7 ou imitation bois.

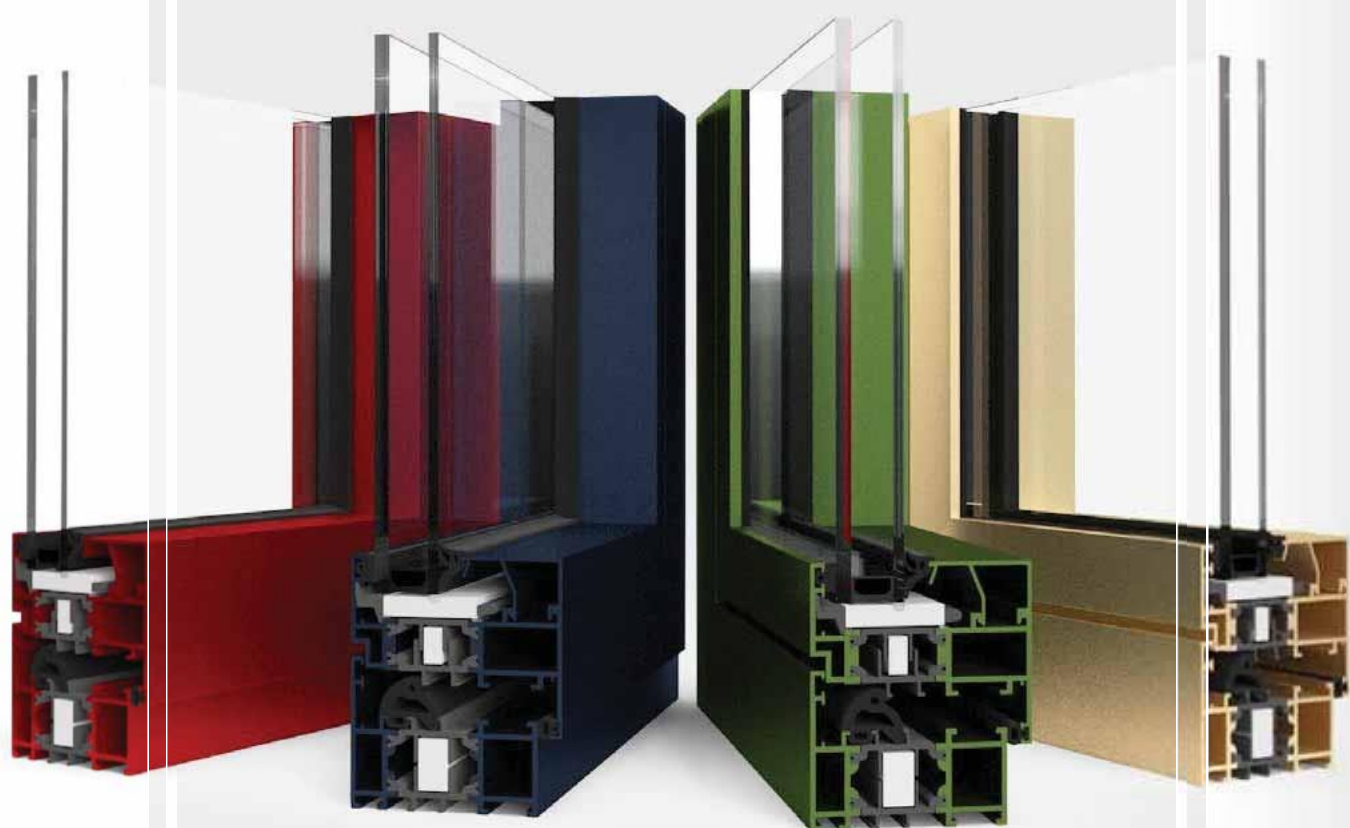







## PORTES ALUMINIUM

1 Panneaux décoratifs disponibles en nombreux modèles et couleurs de la palette RAL ainsi qu'en revêtements imitation bois.

2 Avec ou sans seuil.

3 Les joints assurant une bonne étanchéité à l'eau et à l'air ce qui augmente le confort d'utilisation et réduit les coûts.

4 4 variantes d'isolation: ST, SI, SI+ et AERO permettant d'obtenir de très bons paramètres thermiques.

5 Les profils en aluminium rigides et durables permettant de réaliser des portes de grandes dimensions.

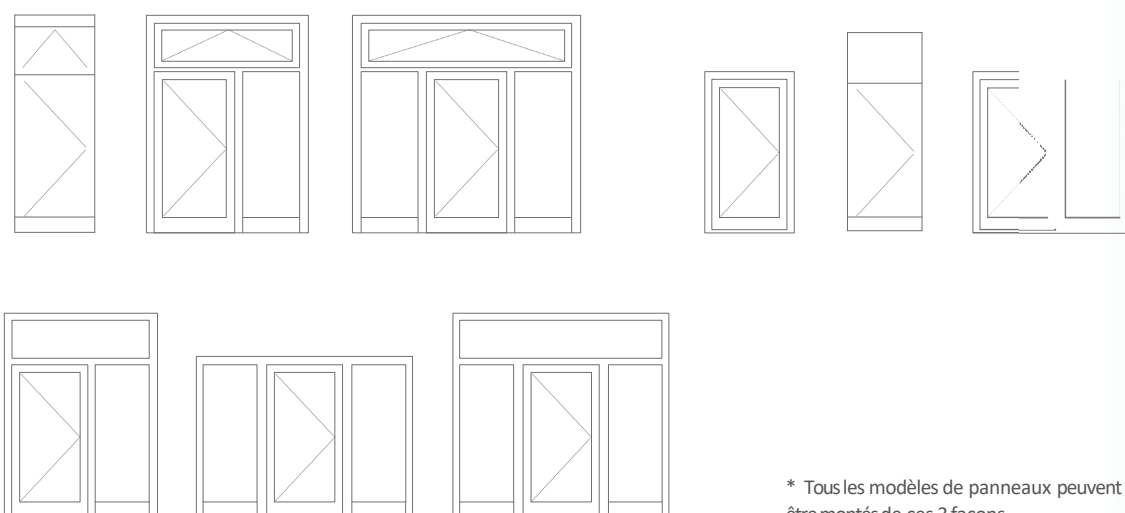

\* Tous les modèles de panneaux peuvent être montés de ces 3 façons.

## PORTES ALUMINIUM

La collection élégante de portes d'entrée est une offre attrayante pour les clients les plus exigeants qui recherchent la modernité, aussi bien en termes de technologie que d'esthétisme. Chaque élément de menuiserie extérieure combine raffinement et durabilité, et ne manque jamais de séduire.

### Esthétique et Design

Les principaux avantages qui distinguent ces portes sont les vantaux cachés dans les panneaux décoratifs; on obtient ainsi une seule surface. Cet effet a été obtenu grâce à l'utilisation de profils spéciaux sur lesquels les panneaux sont installés. Les portes ont été conçues de telle sorte que cet effet affleurant soit visible de l'extérieur comme de l'intérieur. Les charnières cachées assurent la cohérence et l'harmonie de l'ensemble en augmentant l'effet esthétique de la porte.

### Étanchéité et isolation

Comme la structure de support est en MB-86, nous obtenons des profils légers mais robustes, disponibles en quatre variantes de construction (ST, SI, SI + SI et AERO) et en trois combinaisons de joint du seuil plat. Les portes ont une étanchéité élevée à l'eau et à l'air, ainsi qu'une excellente isolation thermique et phonique. Cela se traduit par un confort de vie à l'intérieur du bâtiment et les coûts réduits de son usage.





#### DP 01

- DP 60.1600 tirant inox,
- Vitrage avant: VSG 33.1 thermofloat,
- Vitrage milieu: verre sablé avec bandes transparentes,
- Vitrage arrière: thermofloat avec intercalaire noir WE,
- Application Alu-Inox placée des deux côtés en applique,
- Surface: RAL 9016 blanc brillant,

#### DP 02

- DP 60.1800 tirant inox,
- Vitrage avant: VSG 33.1 thermofloat,
- Vitrage milieu: verre sablé avec bandes transparentes,
- Vitrage arrière: thermofloat avec intercalaire noir WE,
- Application Alu-Inox placée des deux côtés encastrée,
- Surface: RAL 7016 gris anthracite lisse,



#### DP 03

- DP 60.1000 tirant inox,
- Vitrage avant: VSG 33.1 thermofloat,
- Vitrage milieu: verre sablé,
- Vitrage arrière: thermofloat avec intercalaire noir WE,
- Application Alu-Inox placée des deux côtés en applique,
- Surface: RAL 7016 gris anthracite lisse,

#### DP 04

- DP 60.1400 tirant inox,
- Application Alu-Inox placée des deux côtés encastrée,
- Surface: Acajou / plus value pour couleur imitation bois,



#### DP 05

- DP 60.1600 tirant inox,
- Fraisage des deux côtés,
- Surface: RAL 7016 gris anthracite lisse,

#### DP 06

- DP 60.1000 tirant inox,
- Vitrage avant: VSG 33.1 thermofloat,
- Vitrage milieu: verre sablé avec bandes transparentes,
- Vitrage arrière: thermofloat avec intercalaire noir WE,
- Fraisage des deux côtés,
- Surface: RAL 7001 lisse,



#### DP 07

- DP 40.1400 tirant inox,
- Vitrage avant: VSG 33.1 thermofloat,
- Vitrage milieu: verre sablé avec bords transparents,
- Vitrage arrière: thermofloat avec intercalaire noir WE,
- Fraisage des deux côtés,
- Surface: RAL 3004 rouge pourpre lisse,

#### DP 08

- DP 60.800 tirant inox,
- Vitrage avant: VSG 33.1 thermofloat,
- Vitrage milieu: verre sablé avec bords transparents,
- Vitrage arrière: thermofloat avec intercalaire noir WE,
- Surface: RAL 9016 blanc brillant,







#### DP 09

- DP 60.1600 tirant inox,
- Vitrage avant: VSG 33.1 thermofloat,
- Vitrage milieu: verre sablé avec bandes transparentes,
- Vitrage arrière: thermofloat avec intercalaire noir WE,
- Application Alu-Inox placée des deux côtés encastrée,
- Surface: RAL 7016 gris anthracite lisse/WENGE/plus value pour couleur imitation bois,

#### DP 10

- DP 60.1800 tirant inox,
- Surface: RAL 9006 gris clair alu sablé,



#### DP 11

- DP 60.1800 tirant inox,
- Vitrage avant: VSG 33.1 thermofloat,
- Vitrage milieu: verre sablé avec bandes transparentes,
- Vitrage arrière: thermofloat avec intercalaire noir WE,
- Application Alu-Inox placée des deux côtés en applique,
- Surface: RAL 9007 gris alu sablé,

#### DP 12

- DP 50.1200 tirant inox,
- Vitrage avant: VSG 33.1 thermofloat,
- Vitrage milieu: verre sablé avec bords transparents,
- Vitrage arrière: thermofloat avec intercalaire noir WE,
- Application Alu-Inox placée des deux côtés en applique
- Surface: RAL 3004 rouge, pourpre lisse/RAL 9007 gris alu sablé,



#### DP 13

- DP 200.1600 tirant inox,
- Vitrage avant: VSG 33.1 thermofloat,
- Vitrage milieu: verre sablé,
- Vitrage arrière: thermofloat avec intercalaire noir WE,
- Application Alu-Inox placée des deux côtés en applique,
- Surface: RAL 7016 gris anthracite lisse,

#### DP 14

- DP 60.1600 tirant inox,
- Vitrage avant: VSG 33.1 thermofloat,
- Vitrage milieu: verre sablé,
- Vitrage arrière: thermofloat avec intercalaire noir WE,
- Fraisage des deux côtés,
- Surface: RAL 9016 blanc brillant,



#### DP 15

- DP 60.1200 tirant inox,
- Vitrage avant: VSG 33.1 thermofloat,
- Vitrage milieu: verre sablé,
- Vitrage arrière: thermofloat avec intercalaire noir WE,
- Application Alu-Inox placée des deux côtés en applique,
- Surface: RAL 7016 gris anthracite lisse,

#### DP 16

- DP 60.1600 tirant inox,
- Vitrage avant: VSG 33.1 thermofloat,
- Vitrage milieu: verre sablé,
- Vitrage arrière: thermofloat avec intercalaire noir WE,
- Fraisage des deux côtés,
- Surface: RAL 7016 gris anthracite lisse,







#### DP 17

- DP 50.1200 tirant inox,
- Vitrage avant: VSG 33.1 thermofoat,
- Vitrage milieu: verre sablé avec bandes transparentes,
- Vitrage arrière: thermofoat avec intercalaire noir WE,
- Fraisage des deux côtés,
- Surface: RAL 9016 blanc brillant,

#### DP 18

- DP 60.800 tirant inox,
- Vitrage avant: VSG 33.1 thermofoat,
- Vitrage milieu: verre sablé avec bandes transparentes,
- Vitrage arrière: thermofoat avec intercalaire noir WE,
- Fraisage des deux côtés,
- Application Alu-Inox placée des deux côtés encastrée,
- Surface: RAL 7001 lisse,



#### DP 19

- DP 60.800 tirant inox,
- Vitrage avant: VSG 33.1 thermofoat,
- Vitrage milieu: verre sablé avec bandes transparentes,
- Vitrage arrière: thermofoat avec intercalaire noir WE,
- Surface: RAL 9016 blanc brillant,

#### DP 20

- DP 60.1800 tirant inox,
- Vitrage avant: VSG 33.1 thermofoat,
- Vitrage milieu: verre sablé avec bandes transparentes et bords décorés,
- Vitrage arrière: thermofoat avec intercalaire noir WE,
- Protection contre les rayures - application Alu-Inox placée à l'extérieur, encastrée,
- Surface: RAL 7016 gris anthracite lisse,



#### DP 21

- DP 60.1800 tirant inox,
- Application Alu-Inox placée des deux côtés en applique,
- Surface: RAL 7016 gris anthracite lisse,

#### DP 22

- DP 60.1800 tirant inox,
- Application Alu-Inox placée des deux côtés en applique,
- Surface: RAL 7016 gris anthracite lisse,



#### DP 23

- DP 60.1800 tirant inox,
- Application Alu-Inox placée des deux côtés en applique,
- Surface: RAL 9016 blanc brillant,

#### DP 24

- Tirant DP 60.1400,
- Vitrage avant: VSG 33.1 thermofoat,
- Vitrage milieu: verre sablé avec bandes transparentes,
- Vitrage arrière: thermofoat avec intercalaire noir WE,
- Fraisage des deux côtés RAL3004/ RAL9005,

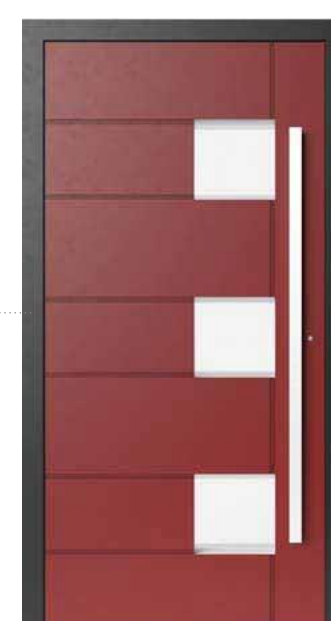





DP 25

- Tirant DP60.1400,
- Vitrage avant: VSG 33.1 thermofloat,
- Vitrage milieu: verre sablé avec bandes transparentes,
- Vitrage arrière: thermofloat avec intercalaire noir WE,
- Application Alu-Inox,
- RAL5005,

DP 26

- Tirant DP 40.1200,
- Vitrage avant: VSG 33.1 thermofloat,
- Vitrage milieu: verre sablé avec bandes transparentes,
- Vitrage arrière: thermofloat avec intercalaire noir WE,
- Fraisage des deux côtés,
- RAL7040,



DP 27

- Tirant DP30.1200,
- Vitrage avant: VSG 33.1 thermofloat,
- Vitrage milieu: verre sablé,
- Vitrage arrière: thermofloat avec intercalaire noir WE,
- Fraisage des deux côtés,
- RAL9005,

DP 28

- Tirant DP 60.1400,
- Vitrage avant: VSG 33.1 thermofloat,
- Vitrage milieu: verre sablé avec bandes transparentes,
- Vitrage arrière: thermofloat avec intercalaire noir WE,
- Fraisage des deux côtés,
- RAL1023/RAL9005,

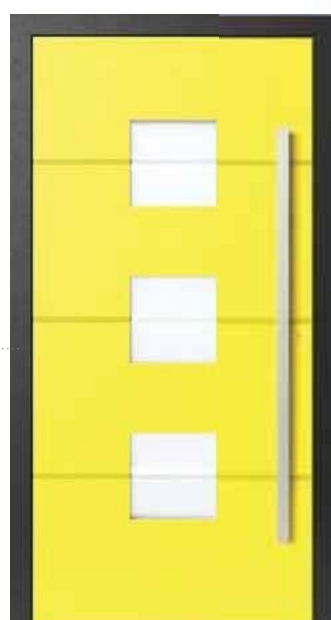

DP 29

- Tirant DP70.1400,
- Vitrage avant: VSG 33.1 thermofloat,
- Vitrage milieu: verre sablé,
- Vitrage arrière: thermofloat avec intercalaire noir WE,
- Application Alu-Inox,
- RAL9005,

DP 30

- Tirant DP 70.1200,
- Vitrage avant: VSG 33.1 thermofloat,
- Vitrage milieu: verre sablé,
- Vitrage arrière: thermofloat avec intercalaire noir WE,
- Application Alu-Inox,
- RAL7040,

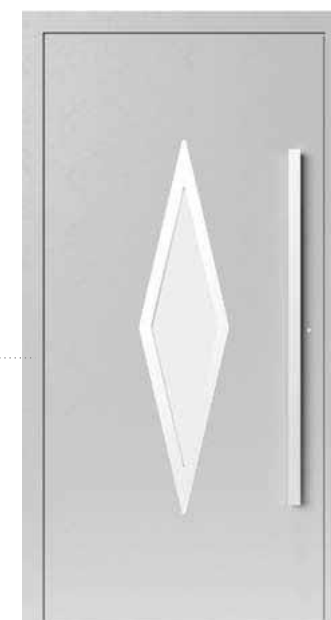

DP 31

- Tirant DP60.1600,
- Vitrage avant: VSG 33.1 thermofloat,
- Vitrage milieu: verre sablé,
- Vitrage arrière: thermofloat avec intercalaire noir WE,
- Application Alu-Inox,
- RAL6012,

DP 32

- Tirant DP 60.1800,
- Vitrage avant: VSG 33.1 thermofloat,
- Vitrage milieu: verre sablé,
- Vitrage arrière: thermofloat avec intercalaire noir WE,
- Application Alu-Inox,
- RAL9001,







○ DP 33

- Tirant DP60.1400,
- Vitrage avant: VSG 33.1 thermofloat,
- Vitrage milieu: verre sablé,
- Vitrage arrière: thermofloat avec intercalaire noir WE,
- Application Alu-Inox,
- RAL3004,

○ DP 34

- Tirant DP 60.1600,
- Vitrage avant: VSG 33.1 thermofloat,
- Vitrage milieu: verre sablé,
- Vitrage arrière: thermofloat avec intercalaire noir WE,
- Panneau lisse,
- RAL9001,

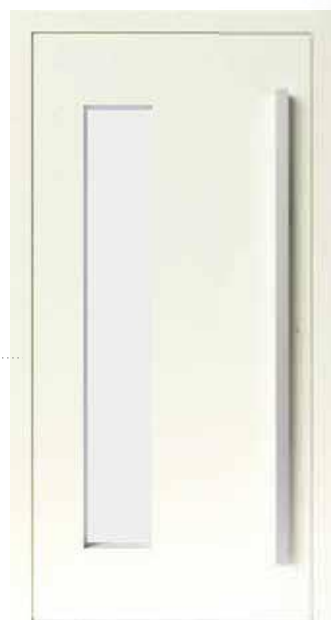

○ DP 35

- Tirant DP60.1600,
- Fraisage des deux côtés,
- RAL3004,

○ DP 36

- Tirant DP 30.1400,
- Vitrage avant: VSG 33.1 thermofloat,
- Vitrage milieu: verre sablé,
- Vitrage arrière: thermofloat avec intercalaire noir WE,
- RAL7040,



○ DP 37

- Tirant DP60.1200,
- Vitrage avant: VSG 33.1 thermofloat,
- Vitrage milieu: verre sablé,
- Vitrage arrière: thermofloat avec intercalaire noir WE,
- Application Alu-Inox,
- RAL7016,

○ DP 38

- Tirant DP 60.1400,
- Vitrage avant: VSG 33.1 thermofloat,
- Vitrage milieu: verre sablé,
- Vitrage arrière: thermofloat avec intercalaire noir WE,
- Application Alu-Inox,
- RAL1019,







### Modèle DP 30

(supports sous l'angle de 45 degrés),  
acier inoxydable, mat, dépoli

Dimensions possibles:

- DP 30.600 - 30x600 mm
- DP 30.800 - 30x800 mm
- DP 30.1000 - 30x1000 mm
- DP 30.1200 - 30x1200 mm
- DP 30.1400 - 40x1400 mm
- DP 30.1600 - 40x1600 mm
- DP 30.1800 - 40x1800 mm

### Modèle DP 40

(supports droits),  
acier inoxydable, mat, dépoli

Dimensions possibles:

- DP 40.600 - 30x600 mm
- DP 40.800 - 30x800 mm
- DP 40.1000 - 30x1000 mm
- DP 40.1200 - 30x1200 mm
- DP 40.1400 - 40x1400 mm
- DP 40.1600 - 40x1600 mm
- DP 40.1800 - 40x1800 mm



### Modèle DP 50

(supports courbés),  
acier inoxydable, mat, dépoli

Dimensions possibles:

- DP 50.600 - 30x600 mm
- DP 50.1000 - 30x1000 mm
- DP 50.1200 - 30x1200 mm

### Modèle DP 55

(supports courbés),  
acier inoxydable, mat, dépoli

Dimensions possibles:

- DP 55.600 - 600 mm
- DP 55.1600 - 1600 mm



### Modèle DP 60

(supports droits), acier inoxydable,  
mat, dépoli

Dimensions possibles:

- DP 60.600 - 40x20x600 mm
- DP 60.800 - 40x20x800 mm
- DP 60.1000 - 40x20x1000 mm
- DP 60.1200 - 40x20x1200 mm
- DP 60.1400 - 40x40x1400 mm
- DP 60.1600 - 40x40x1600 mm
- DP 60.1800 - 40x40x1800 mm

### Modèle DP 70

(supports sous l'angle de 45 degrés),  
acier inoxydable, mat, dépoli

Dimensions possibles:

- DP 70.600 - 40x20x600 mm
- DP 70.800 - 40x20x800 mm
- DP 70.1000 - 40x20x1000 mm
- DP 70.1200 - 40x20x1200 mm
- DP 70.1400 - 40x40x1400 mm
- DP 70.1600 - 40x40x1600 mm
- DP 70.1800 - 40x40x1800 mm



### Modèle DP 80

(supports au bout du tirant),  
acier inoxydable, mat, dépoli

Dimensions possibles:

- DP 80.600 - 600 mm

### Modèle DP 90

(supports courbés vers l'avant),  
acier inoxydable, mat, dépoli

Dimensions possibles:

- DP 90.600 - 600 mm



### Modèle DP 100

(supports droits),  
acier inoxydable, mat, dépoli

Dimensions possibles:

- DP 100.600 - 600 mm
- DP 100.800 - 800 mm
- DP 100.1000 - 1000 mm
- DP 100.1200 - 1200 mm
- DP 100.1400 - 1400 mm
- DP 100.1600 - 1600 mm
- DP 100.1800 - 1800 mm

### Modèle DP 110

(supports sous l'angle de 45 degrés),  
acier inoxydable, mat, dépoli

Dimensions possibles:

- DP 110.600 - 600 mm
- DP 110.800 - 800 mm
- DP 110.1000 - 1000 mm
- DP 110.1200 - 1200 mm
- DP 110.1400 - 1400 mm
- DP 110.1600 - 1600 mm
- DP 110.1800 - 1800 mm



### Modèle DP 120

acier inoxydable, mat, dépoli

Dimensions possibles:

- DP 120.600 - 600 mm

### Modèle DP 200

(supports droits),  
acier inoxydable/ bois Jatobe, mat,  
dépoli

Dimensions possibles:

- DP 200.800 - 800 mm
- DP 200.1200 - 1200 mm
- DP 200.1600 - 1600 mm



### Modèle DP 210

(supports sous l'angle de 45 degrés),  
acier inoxydable/ bois Jatobe, mat,  
dépoli

Dimensions possibles:

- DP 210.800 - 800 mm
- DP 210.1200 - 1200 mm
- DP 210.1600 - 1600 mm



Nous proposons une large gamme de vitrages décoratifs, transparents ou imprimés aux motifs des plus populaires.  
(Non applicable aux modèles DP20 à DP 36.)

Vitrages imprimés en option:



Satinata      Master-Ligne      Chinchilla      Master-Carre      Master-Point

Les postes et fixes latéraux sont composés de triple vitrage avec intercalaires warm edge.  
Les fixes peuvent être situés des deux côtés de la porte.

Largeur maximale du fixe: 1400 mm.

- Variante 1: Vitrage sablé (motif)
- Variante 2: Vitrage transparent
- Variante 3: Vitrage imprimé

Les portes ALU à panneaux décoratifs affleurants sont une proposition pour les plus exigeants. En raison de sa technique de fabrication moderne et de son design, les portes Despiro garantissent non seulement une entrée fonctionnelle et durable, mais aussi une très belle décoration de l'ensemble.

### Couleurs standard

La couleur embellit votre BPE et lui apporte un caractère unique.



- \* En option, toutes les couleurs de la palette RAL sont disponibles avec supplément.
- \*\* Les modèles DP20 à DP36 sont uniquement disponibles en couleurs RAL.

### Couleurs imitation bois

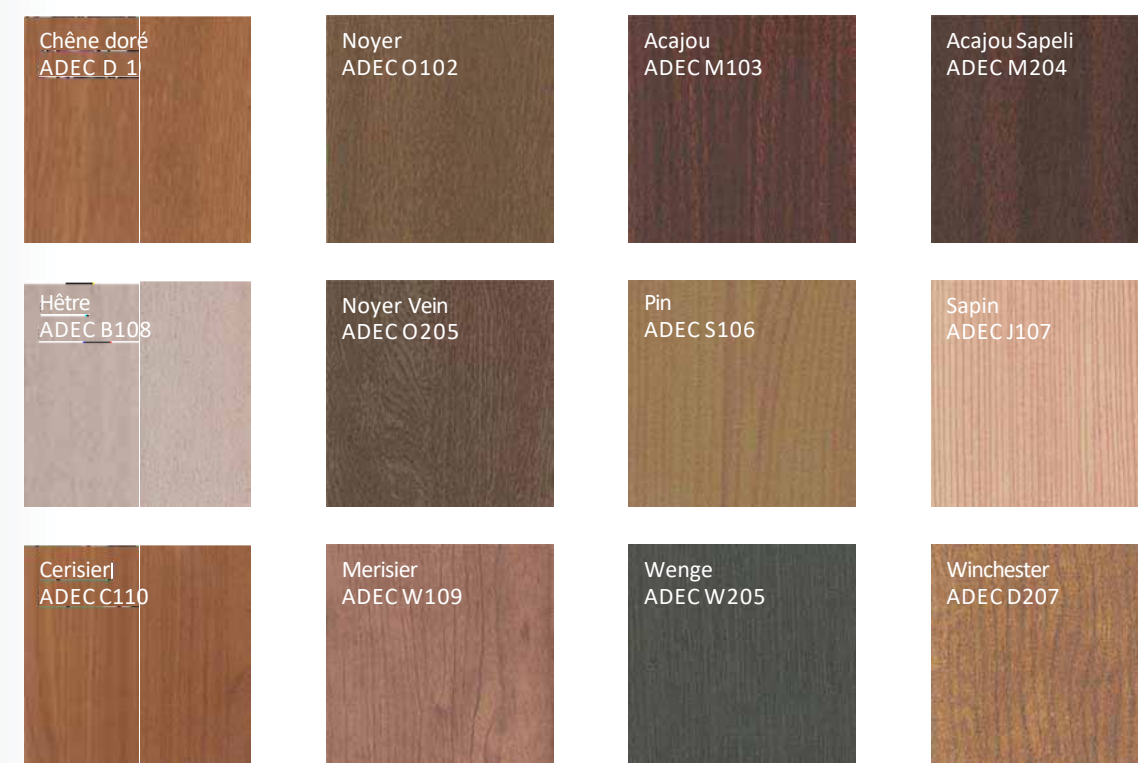

- \* Les couleurs présentées peuvent différer des vraies.
- \*\* Couleurs imitation bois avec supplément.
- \*\*\* Les modèles DP20 à DP36 sont uniquement disponibles en couleurs RAL.





